

Οδηγίες Εγκατάστασης και Λειτουργίας

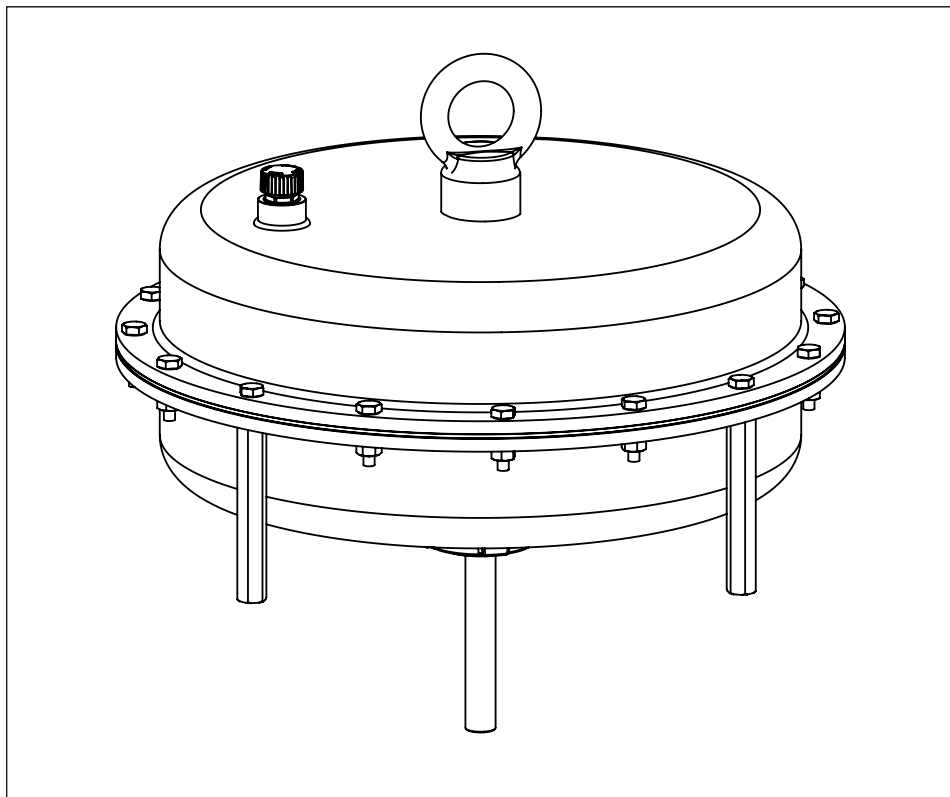

EB 8310-3 EL

Μετάφραση επίσημων οδηγιών



Πνευματικός ενεργοποιητής Τύπου 3271

Εμβαδόν ενεργοποιητή: 1400-60 cm²

Έκδοση Νοέμβριος 2022

Προσοχή στις οδηγίες λειτουργίας και εγκατάστασης

Οι οδηγίες λειτουργίας εγκατάστασης βοηθούν στην ασφαλή τοποθέτηση και λειτουργία της συσκευής. Οι οδηγίες είναι απαραίτητες για τον χειρισμό των συσκευών SAMSON. Οι εικόνες που παρουσιάζονται σε αυτές τις οδηγίες είναι μόνο για επεξηγηματικούς σκοπούς. Το πραγματικό προϊόν μπορεί να διαφέρει.

- ➔ Για την ασφαλή και ορθή χρήση των οδηγιών αυτών, διαβάστε τες προσεκτικά και φυλάξτε τες για μελλοντική χρήση.
- ➔ Εάν έχετε κάποιες απορίες σχετικά με τις οδηγίες, επικοινωνήστε με το τμήμα After-Sales Service της SAMSON (aftersaleservice@samsongroup.com).



Έγγραφα σχετικά με τη συσκευή, όπως οι οδηγίες λειτουργίας και εγκατάστασης, διατίθενται στην ιστοσελίδα μας www.samsongroup.com > **Service & Support** > **Downloads** > **Documentation**.

Ορισμός των σημάνσεων

ΚΙΝΔΥΝΟΣ

Επικίνδυνες καταστάσεις οι οποίες, εάν δεν αποφευχθούν, θα μπορούσαν να οδηγήσουν σε θάνατο ή σοβαρό τραυματισμό

ΠΡΟΣΟΧΗ

Επικίνδυνες καταστάσεις οι οποίες, εάν δεν αποφευχθούν, θα μπορούσαν να οδηγήσουν σε θάνατο ή σοβαρό τραυματισμό

Σημείωση

Μήνυμα για υλικές ζημιές ή δυσλειτουργία

Πληροφορίες

Πρόσθετες πληροφορίες

Συμβουλή

Συνιστώμενη ενέργεια

1	Οδηγίες και μέτρα ασφαλείας.....	1-1
1.1	Σημειώσεις σχετικά με δυνητικά σοβαρό τραυματισμό.....	1-4
1.2	Σημειώσεις σχετικά με πιθανό τραυματισμό.....	1-4
1.3	Σημειώσεις σχετικά με πιθανές υλικές ζημιές.....	1-6
1.4	Προειδοποιήσεις στη συσκευή.....	1-7
2	Σημάνσεις στη συσκευή	2-1
2.1	Πινακίδα ενεργοποιητή.....	2-1
3	Σχεδίαση και αρχή λειτουργίας.....	3-1
3.1	Κατεύθυνση δράσης.....	3-2
3.2	Τροφοδότηση του σήματος πίεσης.....	3-2
3.3	Λειτουργία ασφάλειας έναντι αστοχίας.....	3-2
3.3.1	Εκτεταμένο στέλεχος ενεργοποιητή.....	3-2
3.3.2	Ανασυρόμενο στέλεχος ενεργοποιητή.....	3-3
3.4	Εκδόσεις.....	3-3
3.5	Παρελκόμενα.....	3-3
3.6	Τεχνικά δεδομένα.....	3-4
4	Αποστολή και μεταφορά στη μονάδα	4-1
4.1	Αποδοχή των παραδιδόμενων εμπορευμάτων.....	4-1
4.2	Αφαίρεση της συσκευασίας από τον ενεργοποιητή.....	4-1
4.3	Μεταφορά και ανύψωση του ενεργοποιητή.....	4-1
4.3.1	Μεταφορά του ενεργοποιητή.....	4-2
4.3.2	Ανύψωση του ενεργοποιητή.....	4-4
4.4	Αποθήκευση του ενεργοποιητή.....	4-5
5	Εγκατάσταση	5-1
5.1	Προετοιμασία για εγκατάσταση.....	5-1
5.2	Τοποθέτηση της συσκευής.....	5-1
5.2.1	Τοποθέτηση του ενεργοποιητή επάνω στη βαλβίδα.....	5-3
5.2.2	Σύνδεση της παροχής αέρα.....	5-7
6	Έναρξη λειτουργίας	6-1
6.1	Συμπίεση ελατηρίου.....	6-2
6.1.1	Τάνιση ελατηρίων.....	6-2
6.1.2	Αύξηση της ώσης του ενεργοποιητή.....	6-3
6.1.3	Προσαρμογή του εύρους μετατόπισης.....	6-3
6.2	Προσαρμογή του στοπ διαδρομής.....	6-5
6.2.1	Κάτω πέρασ διαδρομής (ελάχιστη διαδρομή).....	6-5
6.2.2	Επάνω στοπ διαδρομής (μέγιστη διαδρομή).....	6-5
6.3	Έκδοση με χειροτροχό.....	6-7

Περιεχόμενα

7	Λειτουργία	7-1
7.1	Λειτουργία ρυθμιστικής δικλίδας	7-1
7.2	Λειτουργία ενεργοποίησης/απενεργοποίησης	7-2
7.3	Χειροκίνητος τρόπος λειτουργίας (μόνο εκδόσεις με χειροτροχό)	7-2
7.4	Πρόσθετες σημειώσεις αναφορικά με τη λειτουργία	7-2
8	Βλάβες	8-1
8.1	Αντιμετώπιση προβλημάτων	8-1
8.2	Ενέργειες έκτακτης ανάγκης	8-2
9	Συντήρηση και μετατροπή	9-1
9.1	Περιοδικός έλεγχος	9-3
9.2	Προετοιμασία για την εργασία συντήρησης ή μετατροπής	9-3
9.3	Τοποθέτηση του ενεργοποιητή επάνω στη βαλβίδα μετά την εργασία συντήρησης ή μετατροπής	9-3
9.4	Εργασίες σέρβις	9-4
9.4.1	Αντικατάσταση του διαφράγματος	9-4
9.4.2	Αντικατάσταση των στεγανοποιητικών του στελέχους ενεργοποιητή	9-8
9.5	Εργασία μετατροπής	9-10
9.5.1	Αντιστροφή της κατεύθυνσης λειτουργίας (λειτουργία ασφαλείας θέσης ηρεμίας)	9-10
9.6	Παραγγελία ανταλλακτικών και ειδών λειτουργίας	9-14
10	Παροπλισμός	10-1
11	Αφαίρεση	11-1
11.1	Αφαίρεση του ενεργοποιητή από τη βαλβίδα	11-2
11.2	Εκτόνωση της συμπίεσης ελατηρίων στον ενεργοποιητή	11-2
12	Επισκευές	12-1
12.1	Επιστροφή συσκευών στη SAMSON	12-1
13	Απόρριψη	13-1
14	Πιστοποιητικά	14-1
15	Παράρτημα	15-1
15.1	Ροπές σύσφιξης, λιπαντικά και εργαλεία	15-1
15.2	Ανταλλακτικά	15-1
15.3	Εξυπηρέτηση μετά την πώληση	15-3
15.4	Πληροφορίες για την περιοχή πωλήσεων ΗΒ	15-3

1 Οδηγίες και μέτρα ασφαλείας

Προοριζόμενη χρήση

Ο ενεργοποιητής Τύπου 3271 της SAMSON σχεδιάστηκε για το χειρισμό εγκατεστημένης βαλβίδας τύπου έδρας. Σε συνδυασμό με τη βαλβίδα, ο ενεργοποιητής χρησιμοποιείται για τη διακοπή της ροής υγρών, αερίων ή ατμών στη σωλήνωση. Ανάλογα με την έκδοση, ο ενεργοποιητής είναι κατάλληλος για λειτουργία ρύθμισης ή για λειτουργία On-off. Ο ενεργοποιητής μπορεί να χρησιμοποιηθεί σε μονάδες διεργασιών και της βιομηχανίας.

Ο ενεργοποιητής σχεδιάστηκε για λειτουργία υπό αυστηρά καθορισμένες συνθήκες (π.χ. κρούση, μετατόπιση). Συνεπώς, οι χειριστές πρέπει να διασφαλίζουν ότι ο ενεργοποιητής χρησιμοποιείται μόνο σε συνθήκες λειτουργίας που πληρούν τις προδιαγραφές που χρησιμοποιούνται για τον προσδιορισμό μεγέθους του ενεργοποιητή κατά το στάδιο παραγωγής. Σε περίπτωση που οι χειριστές επιθυμούν να χρησιμοποιήσουν τον ενεργοποιητή σε άλλες εφαρμογές ή συνθήκες από τις καθορισμένες, θα πρέπει να επικοινωνήσουν με τη SAMSON.

Η SAMSON δεν αναλαμβάνει καμία ευθύνη για βλάβη που προκύπτει από την παράλειψη χρήσης της συσκευής για τον προοριζόμενο σκοπό της ή για βλάβη που προκαλείται από εξωτερικές δυνάμεις ή από οποιοσδήποτε άλλους εξωτερικούς παράγοντες.

➔ Για τα όρια και τα πεδία εφαρμογής, καθώς και για τις πιθανές χρήσεις, ανατρέξτε στα τεχνικά δεδομένα και στην πινακίδα.

Εύλογα προβλέψιμη λανθασμένη χρήση

Ο ενεργοποιητής δεν είναι κατάλληλος για τις ακόλουθες εφαρμογές:

- Χρήση εκτός των ορίων που έχουν καθορισθεί κατά την διαστασιολόγηση και των τεχνικών δεδομένων
- Χρήση εκτός των ορίων που καθορίζονται από τα παρελκόμενα που είναι συνδεδεμένα επάνω στον ενεργοποιητή

Επιπλέον, οι ακόλουθες δραστηριότητες δεν συμμορφώνονται με την προοριζόμενη χρήση:

- Χρήση μη γνήσιων ανταλλακτικών
- Εκτέλεση εργασιών συντήρησης και επισκευής που δεν περιγράφονται

Προσόντα χειριστών

Ο ενεργοποιητής πρέπει να τοποθετείται, να τίθεται σε λειτουργία και να συντηρείται και να επισκευάζεται μόνο από άτομα εκπαιδευμένο και εξουσιοδοτημένο προσωπικό.

Οδηγίες και μέτρα ασφαλείας

Πρέπει να τηρούνται οι κανόνες της ορθής μηχανολογικής πρακτικής που είναι αποδεκτοί στη βιομηχανία. Σύμφωνα με αυτές τις οδηγίες τοποθέτησης και λειτουργίας, εκπαιδευμένο προσωπικό είναι άτομα που είναι σε θέση να κρίνουν την εργασία που τους έχει ανατεθεί και να αναγνωρίζουν δυνητικούς κινδύνους λόγω της εξειδικευμένης εκπαίδευσής τους, της γνώσης και της πείρας τους, καθώς και της γνώσης τους σχετικά με τα ισχύοντα πρότυπα.

Προσωπικός εξοπλισμός προστασίας

Συνιστάται το προσωπικό να φορά τον ακόλουθο προσωπικό εξοπλισμό προστασίας κατά το χειρισμό του πνευματικού ενεργοποιητή Τύπου 3271:

- Προστατευτικά γάντια και προστατευτικά υποδήματα κατά την τοποθέτηση ή αφαίρεση του ενεργοποιητή
 - Φοράτε προστατευτικά ματιών και ακοής κατά τη λειτουργία του ενεργοποιητή.
- ➔ Ελέγξτε με το χειριστή της μονάδας για λεπτομέρειες σχετικά με επιπλέον μέτρα προστασίας.

Αναθεώρηση και άλλες τροποποιήσεις

Η SAMSON δεν εξουσιοδοτεί διορθώσεις, μετατροπές ή άλλες τροποποιήσεις του προϊόντος. Όταν εκτελούνται τέτοιες εργασίες ο χρήστης αναλαμβάνει τον κίνδυνο και ενδέχεται να οδηγήσουν π.χ. σε κινδύνους ασφάλειας. Επιπλέον, το προϊόν ενδέχεται να μη πληροί πλέον τις απαιτήσεις για την προοριζόμενη χρήση του.

Συσκευές ασφαλείας

Ο ενεργοποιητής Τύπου 3271 δεν διαθέτει ειδικές λειτουργίες ασφαλείας.

Προειδοποίηση για υπολειπόμενους κινδύνους

Για την αποφυγή τραυματισμών ή υλικών ζημιών, οι χειριστές της μονάδας και το προσωπικό χειρισμού πρέπει να αποτρέπουν κινδύνους που ενδέχεται να προκληθούν στον ενεργοποιητή από το σήμα πίεσης, την αποθηκευμένη ενέργεια ελατηρίου ή από κινούμενα μέρη, λαμβάνοντας τις κατάλληλες προφυλάξεις. Οι χειριστές της μονάδας και το προσωπικό χειρισμού πρέπει να τηρούν όλες τις δηλώσεις επικινδυνότητας, τις σημειώσεις προειδοποίησης και προσοχής που περιέχονται σε αυτές τις οδηγίες τοποθέτησης και λειτουργίας.

Αρμοδιότητες του χειριστή

Οι χειριστές είναι υπεύθυνοι για τη σωστή χρήση και τη συμμόρφωση με τους κανονισμούς ασφαλείας. Οι χειριστές υποχρεούνται να παρέχουν στο προσωπικό χειρισμού αυτές τις οδηγίες εγκατάστασης και λειτουργίας, καθώς και τα έγγραφα που αναφέρονται με παραπομπή, και οφείλουν να τους δίνουν οδηγίες για τη σωστή λειτουργία. Επιπλέον, οι χειριστές πρέπει να διασφαλίζουν ότι το προσωπικό χειρισμού ή τρίτοι δεν εκτίθενται σε οποιοδήποτε κίνδυνο.

Αρμοδιότητες του προσωπικού χειρισμού

Το προσωπικό χειρισμού πρέπει να διαβάζει και να κατανοεί αυτές τις οδηγίες εγκατάστασης και λειτουργίας, καθώς και τα έγγραφα που αναφέρονται με παραπομπή και να τηρεί τις καθορισμένες δηλώσεις επικινδυνότητας, τις σημειώσεις προειδοποίησης και προσοχής. Επιπλέον, το προσωπικό χειρισμού πρέπει να είναι εξοικειωμένο με τους ισχύοντες κανονισμούς υγείας, ασφαλείας και πρόληψης ατυχημάτων, και να συμμορφώνεται με αυτούς.

Πρότυπα, οδηγίες και κανονισμοί που αναφέρονται με παραπομπή

Σύμφωνα με την αξιολόγηση κινδύνου ανάφλεξης που εκτελέστηκε σύμφωνα με το άρθρο 5.2 του προτύπου ISO 80079-36, οι μη ηλεκτρικοί ενεργοποιητές δεν έχουν δική τους δυνητική ενέργεια ανάφλεξης, ακόμα και σε σπάνιο περιστατικό σφάλματος λειτουργίας. Συνεπώς, δεν εμπίπτουν στο αντικείμενο της Οδηγίας 2014/34/ΕΕ.

➔ Για τη διασύνδεση στο σύστημα ίσου δυναμικού, πρέπει να τηρούνται οι απαιτήσεις που καθορίζονται στο άρθρο 6.4 του προτύπου EN 60079-14 (VDE 0165-1).

Ο ενεργοποιητής τύπου 3271 αποτελεί ένα ημιτελές μηχάνημα όπως ορίζεται στην Οδηγία σχετικά με τα Μηχανήματα 2006/42/ΕΚ ή στην Οδηγία 2008 αρ. 1597 των Κανονισμών για την Παροχή Μηχανών (Ασφάλεια) 2008.

Τεκμηρίωση που αναφέρεται με παραπομπή

Εκτός από αυτές τις οδηγίες εγκατάστασης και λειτουργίας, ισχύουν και τα ακόλουθα έγγραφα:

- Οδηγίες εγκατάστασης και λειτουργίας για τη βαλβίδα στην οποία έχει τοποθετηθεί
- Οδηγίες εγκατάστασης και λειτουργίας για τοποθετημένα παρελκόμενα βαλβίδας (ρυθμιστής θέσης (positioner), βαλβίδα σωληνοειδούς, κ.λπ.)
- Εγχειρίδιο Ασφαλείας ► SH 8310 για χρήση σε συστήματα με όργανα ασφαλείας
- ► AB 0100 για εργαλεία, ροπές σύσφιγξης και λιπαντικά

1.1 Σημειώσεις σχετικά με δυνητικά σοβαρό τραυματισμό

ΚΙΝΔΥΝΟΣ

Κίνδυνος θραύσης του ενεργοποιητή.

Οι ενεργοποιητές βρίσκονται υπό πίεση. Το εσφαλμένο άνοιγμα μπορεί να οδηγήσει σε θραύση των μερών του ενεργοποιητή.

- Προτού ξεκινήσετε οποιαδήποτε εργασία στον ενεργοποιητή, εκτονώστε την πίεση όλων των σχετικών τμημάτων της μονάδας και του ενεργοποιητή.

1.2 Σημειώσεις σχετικά με πιθανό τραυματισμό

ΠΡΟΕΙΔΟΠΟΙΗΣΗ

Κίνδυνος σύνθλιψης από κινούμενα μέρη.

Ο ενεργοποιητής περιέχει κινούμενα μέρη (στέλεχος ενεργοποιητή), τα οποία μπορεί να προκαλέσουν τραυματισμό σε χέρια ή δάχτυλα, με την είσοδο μέσα στον ενεργοποιητή.

- Μην αγγίζετε το στέλεχος ενεργοποιητή και μην εισάγετε τα χέρια ή τα δάχτυλά σας μέσα στον αποστάτη ή κάτω από το στέλεχος ενεργοποιητή, όταν η παροχή αέρα είναι συνδεδεμένη με τον ενεργοποιητή.
- Όταν εργάζεστε στον ενεργοποιητή, αποσυνδέστε και διακόψτε την τροφοδοσία αέρα, καθώς και το σήμα ελέγχου.
- Μην παρεμποδίζετε την κίνηση του στελέχους ενεργοποιητή εισάγοντας αντικείμενα στον αποστάτη.
- Προτού αποσυνδέσετε το στέλεχος ενεργοποιητή αφού σταθεροποιηθεί (π.χ. λόγω αύξησης μεγέθους αφού παραμείνει στη σωστή θέση για μεγάλο χρονικό διάστημα), εκτονώστε την πιθανή υπολειπόμενη ενέργεια στον ενεργοποιητή (π.χ. συμπίεση ελατηρίου). Βλέπε "Εκτόνωση της συμπίεσης ελατηρίων στον ενεργοποιητή" στην ενότητα "Αφαίρεση".

⚠ ΠΡΟΕΙΔΟΠΟΙΗΣΗ**Κίνδυνος τραυματισμού κατά τον εξαερισμό του ενεργοποιητή.**

Ο ενεργοποιητής λειτουργεί με αέρα. Αυτό έχει ως αποτέλεσμα τον εξαερισμό κατά τη λειτουργία.

- ➔ Εγκαταστήστε τη βαλβίδα ελέγχου με τέτοιο τρόπο, ώστε οι οπές αερισμού να μην βρίσκονται στο ύψος των ματιών και ο ενεργοποιητής να μην εξαερώνει στο ύψος των ματιών στη θέση εργασίας ¹⁾.
- ➔ Χρησιμοποιείτε κατάλληλους σιγαστήρες και πώματα αερισμού.
- ➔ Φοράτε προστατευτικά οφθαλμών και ακοής όταν εργάζεστε κοντά στον ενεργοποιητή.

Κίνδυνος τραυματισμού εξαιτίας των ελατηρίων προέντασης.

Οι ενεργοποιητές με ελατήρια προέντασης βρίσκονται υπό τάση εφελκυσμού. Αυτοί οι ενεργοποιητές αναγνωρίζονται από περισσότερους μακρύτερους κοχλίες με περικόχλια που προεξέχουν από το κάτω περίβλημα του διαφράγματος. Αυτοί οι κοχλίες επιτρέπουν την ομοιόμορφη εκτόνωση της συμπίεσης του ελατηρίου κατά την αποσυναρμολόγηση του ενεργοποιητή. Ενεργοποιητές με έντονα προφορτισμένα ελατήρια διαθέτουν επίσης αντίστοιχη επιγραφή (ανατρέξτε στην ενότητα "Επισημάνσεις επάνω στη συσκευή").

- ➔ Προτού ξεκινήσετε οποιαδήποτε εργασία στον ενεργοποιητή, εκτόνωστε τη συμπίεση των προσυμπιεσμένων ελατηρίων. Βλέπε "Εκτόνωση της συμπίεσης ελατηρίων στον ενεργοποιητή" στην ενότητα "Αφαίρεση".

Κίνδυνος τραυματισμού λόγω εσφαλμένης λειτουργίας, χρήσης ή εγκατάστασης, λόγω δυσανάγνωστων πληροφοριών στον ενεργοποιητή.

Με την πάροδο του χρόνου, οι επισημάνσεις, οι ετικέτες και οι πινακίδες στον ενεργοποιητή μπορεί να καλυφθούν από σκόνη και ακαθαρσίες ή να μην είναι ευανάγνωστες με κάποιον άλλο τρόπο. Κατά συνέπεια, οι κίνδυνοι μπορεί να περνούν απαρατήρητοι και να μην ακολουθούνται οι απαραίτητες οδηγίες. Υπάρχει κίνδυνος τραυματισμού.

- ➔ Διατηρείτε όλες τις σχετικές επισημάνσεις και επιγραφές στη συσκευή σε διαρκή ευανάγνωστη κατάσταση.
- ➔ Ανανεώνετε αμέσως τις κατεστραμμένες, λείπουν ή εσφαλμένες πινακίδες ή ετικέτες.

¹⁾ Εφόσον δεν περιγράφεται διαφορετικά στην τεκμηρίωση της βαλβίδας, η θέση λειτουργίας για τη βαλβίδα ελέγχου είναι όταν η μπροστινή πλευρά είναι στραμμένη προς τα στοιχεία ελέγχου λειτουργίας (συμπεριλαμβανομένων των παρελκόμενων βαλβίδας).

1.3 Σημειώσεις σχετικά με πιθανές υλικές ζημιές

❗ ΕΙΔΟΠΟΙΗΣΗ

Κίνδυνος ζημιάς στον ενεργοποιητή λόγω λανθασμένα συνδεδεμένων βραχιόνων.

→ Μη συνδέετε βραχίονες που φέρουν φορτίο στο χειροτροχό ή οποιαδήποτε άλλα εξαρτήματα.

Κίνδυνος ζημιάς στον ενεργοποιητή λόγω υπερβολικά υψηλών ή χαμηλών ροπών σύσφιξης.

Τηρείτε τις καθορισμένες ροπές κατά το σφίξιμο των εξαρτημάτων του ενεργοποιητή. Υπερβολικές ροπές σύσφιξης οδηγούν σε πρόωρη φθορά των εξαρτημάτων. Τα εξαρτήματα που δεν σφίγγονται επαρκώς ενδέχεται να χαλαρώσουν.

→ Τηρείτε τις καθορισμένες ροπές σύσφιξης (▶ AB 0100).

Κίνδυνος ζημιάς του ενεργοποιητή λόγω χρήσης ακατάλληλων εργαλείων.

Για να εκτελεστούν εργασίες στον ενεργοποιητή απαιτούνται ορισμένα εργαλεία.



→ Χρησιμοποιείτε μόνο εργαλεία που είναι εγκεκριμένα από την SAMSON (▶ AB 0100).

Κίνδυνος βλάβης του ενεργοποιητή λόγω χρήσης ακατάλληλων λιπαντικών.

Τα λιπαντικά που πρέπει να χρησιμοποιούνται εξαρτώνται από το υλικό του ενεργοποιητή. Τα ακατάλληλα λιπαντικά μπορεί να διαβρώσουν και να προκαλέσουν ζημιά στις επιφάνειες.

→ Χρησιμοποιείτε μόνο λιπαντικά που είναι εγκεκριμένα από την SAMSON (▶ AB 0100).

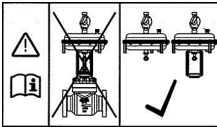
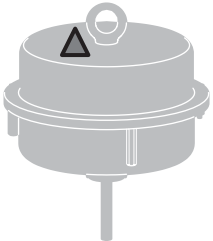
1.4 Προειδοποιήσεις στη συσκευή

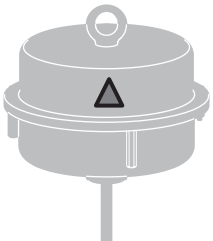
Προειδοποίηση	Σημασία της προειδοποίησης	Τοποθεσία στη συσκευή
	<p>Προειδοποίηση για λανθασμένη χρήση της σιδεροθηλιάς ανύψωσης ή του περιστρεφόμενου κρίκου σε ενεργοποιητές SAMSON. Στερεώνετε μόνο αρτάνες που φέρουν φορτίο για την κατακόρυφη ανύψωση αποκλειστικά του ενεργοποιητή (χωρίς τη βαλβίδα). Η σιδεροθηλιά ανύψωσης και ο περιστρεφόμενος κρίκος δεν επιτρέπεται να χρησιμοποιηθούν για την κατακόρυφη ανύψωση ολόκληρης της διάταξης βαλβίδας ελέγχου.</p>	
	<p>Προειδοποίηση που υποδεικνύει ότι τα ελατήρια στον ενεργοποιητή είναι συμπιεσμένα. Οι ενεργοποιητές με ελατήρια προέντασης βρίσκονται υπό τάση εφελκυσμού. Το λανθασμένο άνοιγμα του ενεργοποιητή μπορεί να οδηγήσει σε τραυματισμό λόγω ξαφνικής και βεβιασμένης προβολής εξαρτημάτων. Προτού ξεκινήσετε οποιαδήποτε εργασία στον ενεργοποιητή, εκτονώστε τη συμπίεση των προσυμπιεσμένων ελατηρίων. Βλέπε "Εκτόνωση της συμπίεσης ελατηρίων στον ενεργοποιητή" στην ενότητα "Αφαίρεση".</p>	

2 Σημάνσεις στη συσκευή

Η πινακίδα που παρουσιάζεται είναι επίκαιρη κατά τη χρονική στιγμή δημοσίευσης αυτού του εγγράφου. Η πινακίδα στη συσκευή μπορεί να διαφέρει από την απεικονιζόμενη.

2.1 Πινακίδα ενεργοποιητή

Η πινακίδα είναι κολλημένη στο κέλυφος του διαφράγματος. Περιλαμβάνει όλα τα στοιχεία που απαιτούνται για την αναγνώριση της συσκευής:

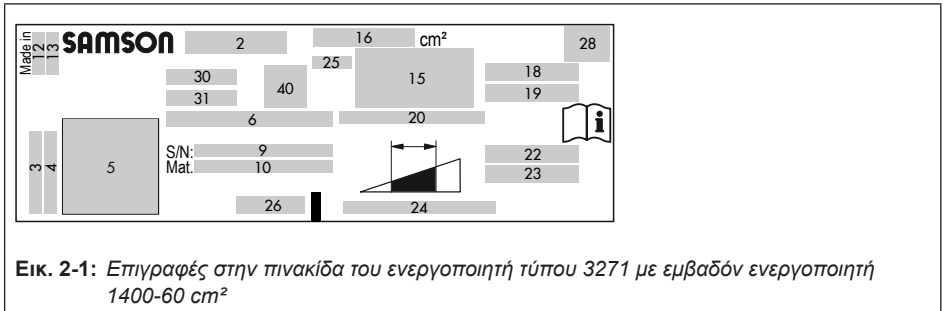

Στοιχείο	Επεξήγηση επιγραφής
2	Όνομασία τύπου
3	Όνομα εταιρείας
4	Διεύθυνση εταιρείας (TK/ταχυδρομικός κώδικας και πόλη)
5	Κωδικός Data Matrix
6	Όνομασία συσκευής
9	Σειριακός αριθμός
10	Αρ. υλικού
12	Χώρα προέλευσης
13	Μήνας και έτος κατασκευής
15	Σύμβολο που υποδεικνύει την ενέργεια ασφάλειας έναντι αστοχίας: Εκτεταμένο στέλεχος ενεργοποιητή (FA) Ενεργοποιητής με στέλεχος σε επαναφορά (FE)
16	Εμβαδόν ενεργοποιητή σε cm ²
18	Εύρος αναφοράς σε bar
19	Εύρος αναφοράς σε psi
20	Διαδρομή ενεργοποιητή σε mm
22	Εύρος λειτουργίας σε bar

Στοιχείο	Επεξήγηση επιγραφής
23	Εύρος λειτουργίας σε psi
24	Επιτρεπτή πίεση λειτουργίας P _{max} σε bar ή/και psi
25	Υλικό διαφράγματος
26	Τύπος σπειρώματος σύνδεσης
28	Σύμβολο για χειροκίνητη λειτουργία (προαιρετικά)
30	Έκδοση (προαιρετικά), π.χ. SAM001
31	Έκδοση (προαιρετικά), π.χ. HW xx.xx.xx

3 Σχεδίαση και αρχή λειτουργίας

Ο ενεργοποιητής τύπου 3271 της SAMSON με εμβαδόν ενεργοποιητή 1400-60 cm² τοποθετείται σε βαλβίδες σειράς 240, 250, 280 και 290 (βαλβίδες τύπου βύσματος).

Ο ενεργοποιητής αποτελείται κυρίως από δύο κελύφη διαφράγματος (A1, A2), το διάφραγμα (A4) με το έλασμα διαφράγματος (A5) και τα ελατήρια (A10) (βλ. Εικ. 3-1).

Το διάφραγμα στερεώνεται στο έλασμα διαφράγματος με σφικτήρα δακτυλίου (A6).

Το σήμα πίεσης p_{st} αναπτύσσει τη δύναμη $F = p_{st} \cdot A$ στην επιφάνεια A του διαφράγματος, η οποία αντισταθμίζεται από τα ελατήρια (A10) στον ενεργοποιητή.

Το εύρος αναφοράς προσδιορίζεται από τον αριθμό ελατηρίων που χρησιμοποιούνται και τη συμπίεσή τους, λαμβάνοντας υπόψη την ονομαστική διαδρομή. Η διαδρομή είναι ανάλογη με το σήμα πίεσης p_{st} . Η κατεύθυνση της ενέργειας του στελέχους του ενεργοποιητή (A7) εξαρτάται από τον τρόπο με τον οποίο έχουν τοποθετηθεί τα ελατήρια στον ενεργοποιητή.

Μπορεί να υπάρχουν περισσότερα ελατήρια το ένα μέσα στο άλλο.

Οι σφικτήρες συνδέσμου στελέχους (A26/27) συνδέουν το στέλεχος ενεργοποιητή (A7) με το βάκτρο της βαλβίδας τύπου έδρας.

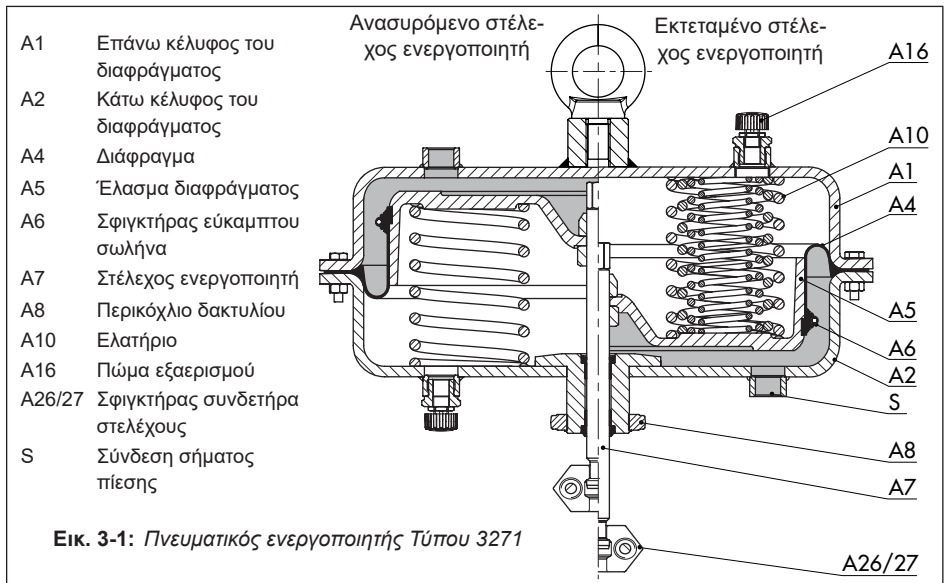

3.1 Κατεύθυνση δράσης

Η κατεύθυνση της δράσης προσδιορίζεται από τη διάταξη των ελατηρίων (A10) και του ελάσματος διαφράγματος (A5) μέσα στον ενεργοποιητή.

Με κατεύθυνση της δράσης "εκτεταμένο στέλεχος ενεργοποιητή", η τροφοδοσία του πεπιεσμένου αέρα γίνεται στη σύνδεση του σήματος πίεσης στο κάτω κέλυφος του διαφράγματος.

Με κατεύθυνση ενέργειας "ανασυρόμενο στέλεχος ενεργοποιητή", η τροφοδοσία του πεπιεσμένου αέρα γίνεται στη σύνδεση του σήματος πίεσης στο επάνω κέλυφος του διαφράγματος.

Η κατεύθυνση δράσης του ενεργοποιητή μπορεί να αντιστραφεί (ανατρέξτε στην ενότητα "Εργασία συντήρησης και μετατροπής").

3.2 Τροφοδότηση του σήματος πίεσης

Στην έκδοση "εκτεταμένο στέλεχος ενεργοποιητή", το σήμα πίεσης οδηγείται μέσω της κάτω σύνδεσης πίεσης σήματος (S) στον κάτω θάλαμο διαφράγματος και μετακινεί το στέλεχος ενεργοποιητή (A7) προς τα πάνω αντισταθμίζοντας τη δύναμη του ελατηρίου (βλ. Εικ. 3-1, δεξιά).

Στην έκδοση "συμπυγμένο στέλεχος ενεργοποιητή", το σήμα πίεσης δρομολογείται μέσω της επάνω σύνδεσης του σήματος πίεσης (S) στον επάνω θάλαμο διαφράγματος και μετακινεί το στέλεχος ενεργοποιητή (A7) προς τα κάτω, αντισταθμίζοντας τη δύναμη των ελατηρίων (βλ. Εικ. 3-1, αριστερά).

3.3 Λειτουργία ασφάλειας έναντι αστοχίας

i Σημείωση

Οι αναγραφόμενες λειτουργίες ασφάλειας έναντι αστοχίας εφαρμόζονται στις βαλβίδες SAMSON Σειράς 240, 250, 280 και 290 (βαλβίδες τύπου έδρας).

Όταν μειώνεται το σήμα πίεσης ή όταν χάνεται το σήμα ελέγχου, η θέση ασφάλειας έναντι αστοχίας της βαλβίδας ελέγχου εξαρτάται από την εγκατάσταση των ελατηρίων στον επάνω ή στον κάτω θάλαμο του διαφράγματος.

Έκδοση με χειροτροχό: με ενεργοποιημένο χειροκίνητο τρόπο λειτουργίας (ο χειροτροχός δεν βρίσκεται στην ουδέτερη θέση), η βαλβίδα δεν μετακινείται στη θέση ηρεμίας κατόπιν αστοχίας ακόμα και σε περίπτωση σφάλματος της παροχής αέρα.

3.3.1 Εκτεταμένο στέλεχος ενεργοποιητή

Όταν μειώνεται το σήμα πίεσης ή αστοχεί το σήμα ελέγχου, τα ελατήρια μετακινούν το στέλεχος ενεργοποιητή προς τα κάτω και κλείνουν τη βαλβίδα τύπου έδρας. Η βαλβίδα ανοίγει όταν το σήμα πίεσης αυξηθεί αρκετά, ώστε να ξεπεράσει τη δύναμη των ελατηρίων.

3.3.2 Ανασυρόμενο στέλεχος ενεργοποιητή

Όταν μειώνεται το σήμα πίεσης ή αστοχεί το σήμα ελέγχου, τα ελατήρια μετακινούν το στέλεχος ενεργοποιητή προς τα επάνω και ανοίγουν την εγκατεστημένη βαλβίδα τύπου έδρας. Η βαλβίδα κλείνει όταν το σήμα πίεσης αυξηθεί αρκετά, ώστε να ξεπεράσει τη δύναμη που ασκείται από τα ελατήρια.

3.4 Εκδόσεις

Πνευματικός ενεργοποιητής Τύπου 3271 με 1400-60 cm²:

- **Τυπική έκδοση**
Τα επάνω και κάτω κελύφη του διαφράγματος κατασκευάζονται από φύλλο χάλυβα με επίστρωση από πλαστικό.
- **Περιοριστής διαδρομής**
Σε μια ειδική έκδοση του ενεργοποιητή μπορεί να τοποθετηθεί μηχανικά ρυθμιζόμενος περιοριστής διαδρομής. Η διαδρομή μειώνεται μέχρι και 50 % και στις δύο κατευθύνσεις δράσης (εκτεταμένο ή συμπυκνόμενο στέλεχος).
- **Χειροτροχός πλάγιας τοποθέτησης**
Ο ενεργοποιητής μπορεί να συνδυαστεί με έναν χειροτροχό πλάγιας τοποθέτησης Τύπου 3273 με μέγιστη μετατόπιση 60 mm (► T 8312).

3.5 Παρελκόμενα

Βαρούλκο

Οι πνευματικοί ενεργοποιητές με εμβαδόν ενεργοποιητή 1400-60 cm² έχουν θηλυκό στείρωμα στο επάνω περίβλημα διαφράγ-

ματος για να επιτρέπεται να βιδωθεί επάνω τους σιδηροθηλιά ή περιστρεφόμενο κρίκο. Ο κρίκος μπορεί να χρησιμοποιηθεί για κατακόρυφη ανύψωση του ενεργοποιητή και συμπεριλαμβάνεται στην παράδοση. Το βαρούλκο έχει σχεδιαστεί για την τοποθέτηση μιας διάταξης βαλβίδας ελέγχου σε όρθια θέση ή για ανύψωση του ενεργοποιητή χωρίς τη βαλβίδα. Μπορείτε να παραγγείλετε τον περιστρεφόμενο κρίκο (αξεσουάρ).

Εμβαδόν ενεργοποιητή	Αρ. στοιχείου	
	Σιδηροθηλιά (DIN 580)	Περιστρεφόμενος κρίκος (δακτύλιος)
1400-60 cm ²	8325-0135	8442-1018

Πώματα αερισμού

Τα πώματα αερισμού βιδώνονται στις οπές αέρα απαγωγής των πνευματικών και ηλεκτροπνευματικών συσκευών. Διασφαλίζουν ότι τυχόν αέρας απαγωγής που σχηματίζεται μπορεί να εξέλθει στην ατμόσφαιρα (για την αποφυγή υπερβολικής πίεσης μέσα στη συσκευή). Επιπλέον, τα πώματα αερισμού επιτρέπουν την είσοδο αέρα για να αποτρέπεται η δημιουργία κενού μέσα στη συσκευή. ► AB 07

Σύνδεση αισθητήρα ανάδρασης θέσης (διασύνδεση αισθητήρα διαδρομής) σύμφωνα με το πρότυπο IEC 60534-6-1

Διάφορα παρελκόμενα βαλβίδων σύμφωνα με το πρότυπο IEC 60534-6-1 και τη σύσταση NAMUR μπορούν να τοποθετηθούν στις βαλβίδες ελέγχου SAMSON, οι οποίες σχεδιάστηκαν σύμφωνα με την αρχή της δομοστοιχειωτής δομής Ανατρέξτε

Σχεδίαση και αρχή λειτουργίας

στη σχετική τεκμηρίωση της βαλβίδας. Η διασύνδεση αισθητήρα διαδρομής για αυτές τις τοποθετημένες συσκευές περιλαμβάνεται κατά την παράδοση του ενεργοποιητή τύπου 3271 της SAMSON με εμβαδόν ενεργοποιητή 1400-60 cm².

3.6 Τεχνικά δεδομένα

Η πινακίδα παρέχει πληροφορίες σχετικά με την έκδοση του ενεργοποιητή (ανατρέξτε στην ενότητα "Επισημάνσεις επάνω στη συσκευή").

i Σημείωση

Περισσότερες πληροφορίες παρέχονται στο Φύλλο Δεδομένων ► T 8310-3.

Πίεση τροφοδοσίας

Η μέγιστη επιτρεπόμενη πίεση τροφοδοσίας ορίζεται στην επιβεβαίωση παραγγελίας

για τη βαλβίδα ελέγχου. Ωστόσο περιορίζεται στα 6 bar στη λειτουργία στραγγαλισμού. Ανατρέξτε στην ενότητα "Λειτουργία" για περιορισμούς στη λειτουργία ενεργοποίησης/απενεργοποίησης.

Εύρος θερμοκρασίας

Το επιτρεπόμενο εύρος θερμοκρασίας εξαρτάται από τη λειτουργία του ενεργοποιητή και το υλικό του διαφράγματος:

Υλικό διαφράγματος	Εύρος θερμοκρασίας
Λειτουργία ρυθμιστικής δικλείδας	
NBR	-35 έως +90 °C -31 έως +194 °F
EPDM	-50 έως +120 °C -58 έως +248 °F
Λειτουργία άνοιγμα/κλείσιμο	
NBR	-20 έως +90 °C -4 έως +194 °F
EPDM	-40 έως +120 °C -40 έως +248 °F

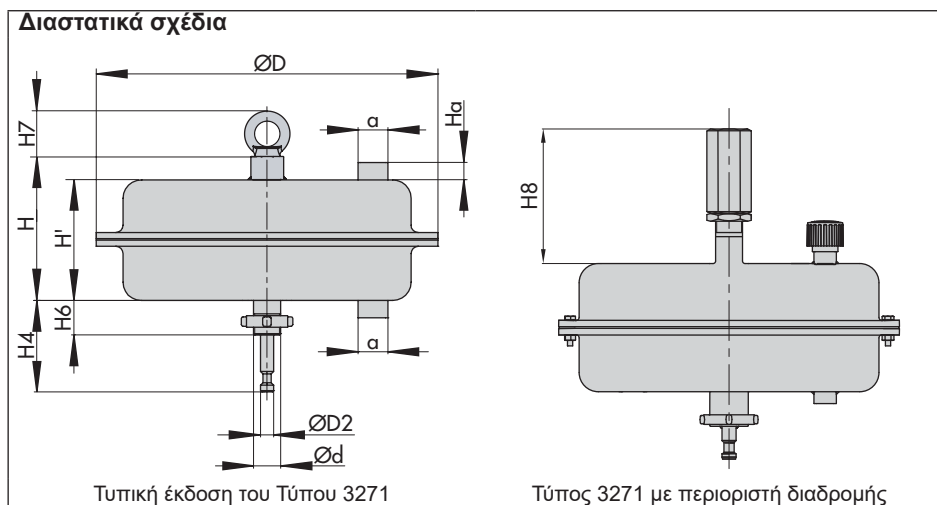

Πίν. 3-1: Διαστάσεις σε mm και βάρος σε kg

Ενεργοποιητής	Τύπος	3271
Εμβαδόν ενεργοποιητή	cm ²	1400-60
Ύψος	H ¹⁾	247
	H'	201
	Ha	19
	H _{rated} FA	165
	H _{max} FA	169
	H _{max} FE	185
	H6	54
	H7 ²⁾	90
Περιορισμός διαδρομής	H8	180
Διάμετρος	∅D	530
	∅D2	22
∅d (σπείρωμα)		M60x1,5
Σύνδεση αέρα	a	G 3/4" NPT
Βάρος³⁾		70

- 1) Σε εκδόσεις, στις οποίες η σιδηροθηλιά ανύψωσης είναι συγκολλημένη απευθείας πάνω στο περίβλημα, τα H' και H είναι ίδια. Ισχύει η τιμή H'.
- 2) Ύψος της σιδηροθηλιάς σύμφωνα με το πρότυπο DIN 580. Το ύψος του περιστρεφόμενου ανυψωτήρα μπορεί να διαφέρει.
- 3) Τα βάρη που ορίζονται ισχύουν σε μια συγκεκριμένη βασική διαμόρφωση της συσκευής. Τα βάρη άλλων διαμορφώσεων του ενεργοποιητή μπορεί να διαφέρουν ανάλογα με την έκδοση (υλικό, αριθμός ελατηρίων ενεργοποιητή κτλ).

4 Αποστολή και μεταφορά στη μονάδα

Οι εργασίες που περιγράφονται σε αυτή την ενότητα πρέπει να εκτελούνται μόνο από προσωπικό με την κατάλληλη εξειδίκευση για την εκτέλεση αυτών των εργασιών.

4.1 Αποδοχή των παραδιδόμενων εμπορευμάτων

Μετά την παραλαβή της αποστολής, προχωρήστε ως εξής:

1. Ελέγξτε το αντικείμενο της παραλαβής. Ελέγξτε ότι οι προδιαγραφές στην πινακίδα του ενεργοποιητή αντιστοιχούν στις προδιαγραφές που αναγράφονται στο δελτίο αποστολής. Για λεπτομέρειες της πινακίδας, ανατρέξτε στην ενότητα "Επισημάνσεις επάνω στη συσκευή".
2. Ελέγξτε την αποστολή για ζημιές κατά τη μεταφορά. Αναφέρετε τυχόν φθορές στην SAMSON και στο μεταφορέα (ανατρέξτε στο δελτίο αποστολής).
3. Προσδιορίστε το βάρος και τις διαστάσεις των μονάδων που θα ανυψωθούν και θα μεταφερθούν, προκειμένου να επιλέξετε τον κατάλληλο εξοπλισμό και τα παρελκόμενα ανύψωσης. Ανατρέξτε στα μεταφορικά έγγραφα και στην ενότητα "Τεχνικά δεδομένα".

4.2 Αφαίρεση της συσκευασίας από τον ενεργοποιητή

Τηρήστε την παρακάτω ακολουθία:

- ➔ Μην ανοίγετε ή αφαιρείτε τη συσκευασία παρά μόνο αμέσως πριν την εγκατάσταση του ενεργοποιητή.
- ➔ Για να μεταφέρετε τον ενεργοποιητή στο σημείο προορισμού, αφήστε τον στον στο χαρτοκιβώτιο ή στην παλέτα.
- ➔ Απορρίψτε και ανακυκλώστε τη συσκευασία σύμφωνα με τους ισχύοντες τοπικούς κανονισμούς.

4.3 Μεταφορά και ανύψωση του ενεργοποιητή

ΚΙΝΔΥΝΟΣ

Κίνδυνος λόγω πτώσης αιωρούμενων φορτίων.

- ➔ *Κρατάτε αποστάσεις από αιωρούμενα ή κινούμενα φορτία.*
- ➔ *Αποκλείστε και ασφαλίστε τις διαδρομές μεταφοράς.*

ΠΡΟΕΙΔΟΠΟΙΗΣΗ

Κίνδυνος ανατροπής εξοπλισμού ανύψωσης και κίνδυνος βλάβης στα παρελκόμενα ανύψωσης λόγω υπέρβασης της ονομαστικής ικανότητας ανύψωσης.

→ Χρησιμοποιείτε μόνο εγκεκριμένο εξοπλισμό και παρελκόμενα ανύψωσης, με ελάχιστη ικανότητα ανύψωσης που είναι μεγαλύτερη από το βάρος του ενεργοποιητή (συμπεριλαμβανομένης της συσκευασίας, εάν υπάρχει).

ΕΙΔΟΠΟΙΗΣΗ

Κίνδυνος ζημιές στον ενεργοποιητή λόγω λανθασμένα συνδεδεμένων βραχιόνων.

Η σιδεροθηλιά ανύψωσης ή κρίκος στο επάνω περίβλημα διαφράγματος προορίζεται μόνο για την τοποθέτηση και αφαίρεση του ενεργοποιητή, καθώς και για την ανύψωση του ενεργοποιητή χωρίς τη βαλβίδα. Η σιδεροθηλιά ανύψωσης και ο περιστρεφόμενος κρίκος δεν επιτρέπεται να χρησιμοποιηθούν για την κατακόρυφη ανύψωση ολόκληρης της διάταξης βαλβίδας ελέγχου.

→ Μη συνδέετε τους ιμάντες που φέρουν το φορτίο περιοριστή διαδρομής.
→ Τηρείτε τις οδηγίες ανύψωσης (βλ. ενότητα 4.3.2).

Συμβουλή

Η υπηρεσία εξυπηρέτησης πελατών μετά την πώληση της εταιρείας μπορεί να παράσχει πιο λεπτομερείς οδηγίες για τη μεταφορά και την ανύψωση, εφόσον ζητηθεί.

4.3.1 Μεταφορά του ενεργοποιητή

Ο ενεργοποιητής μπορεί να μεταφερθεί χρησιμοποιώντας εξοπλισμό ανύψωσης (π.χ. γερανός ή περονοφόρο ανυψωτικό μηχάνημα).

→ Για να μεταφέρετε τον ενεργοποιητή, αφήστε τον στον χαρτοκιβώτιο ή στην παλέτα μεταφοράς του.
→ Τηρείτε τις οδηγίες μεταφοράς.

Οδηγίες μεταφοράς

- Προστατεύετε τον ενεργοποιητή από εξωτερικές επιδράσεις (π.χ. πρόσκρουση).
- Μη προκαλείτε φθορά στην αντιδιαβρωτική προστασία (χρώμα, επιστρώσεις επιφάνειας). Επισκευάζετε αμέσως οποιαδήποτε φθορά.
- Προστατεύετε τον ενεργοποιητή από την υγρασία και τη βρωμιά.
- Τηρείτε τις επιτρεπόμενες θερμοκρασίες (βλ. "Τεχνικά δεδομένα" στην ενότητα "Σχεδίαση και αρχή λειτουργίας").



Εικ. 4-1: Βιδωτός δακτύλιος

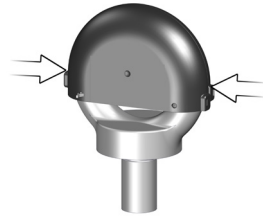

Εικ. 4-3: Κάλυμμα κρίκου στη θέση του πάνω στο δακτύλιο

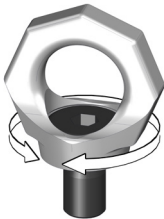

Εικ. 4-2: Περιστρεφόμενος κρίκος

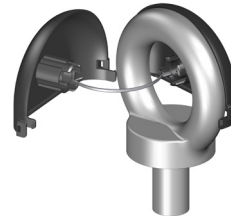

Εικ. 4-4: Κάλυμμα σιδεροθηλιάς (με δεξιά) ανοιχτό

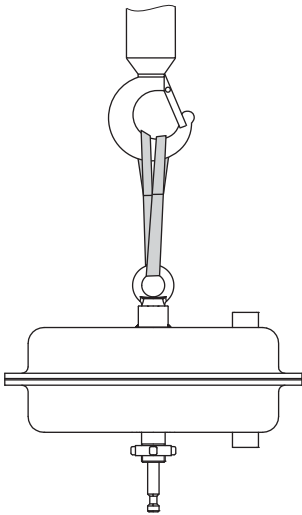

Εικ. 4-5: Σημείο ανύψωσης του ενεργοποιητή

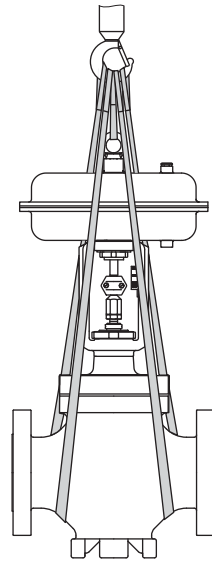

Εικ. 4-6: Σημεία ανύψωσης στη βαλβίδα ελέγχου (παράδειγμα)

4.3.2 Ανύψωση του ενεργοποιητή

Για να εγκαταστήσετε μεγάλους ενεργοποιητές στη βαλβίδα, χρησιμοποιήστε εξοπλισμό ανύψωσης (π.χ. γερανός ή περονοφόρο ανυψωτικό μηχάνημα) για την ανύψωση.

Οδηγίες ανύψωσης

- Χρησιμοποιήστε ένα άγκιστρο με μάνταλο ασφαλείας (βλ. Εικ. 4-5) για να μην ολισθήσουν οι αρτάνες από το άγκιστρο κατά την ανύψωση και τη μεταφορά.
- Ασφαλίστε τις αρτάνες στο προς μεταφορά αντικείμενο έναντι ολίσθησης.
- Βεβαιωθείτε ότι οι αρτάνες μπορούν να αφαιρεθούν από τον ενεργοποιητή, αφού τοποθετηθεί επάνω στη βαλβίδα.
- Αποτρέψτε την κλίση ή ανατροπή του ενεργοποιητή.
- Μην αφήνετε τα φορτία να αιωρούνται, όταν διακόπτεται η εργασία για μεγαλύτερο χρονικό διάστημα.

a) Ανύψωση του ενεργοποιητή (χωρίς βαλβίδα)

1. Ανοίξτε το κάλυμμα της σιδεροθηλιάς πιέζοντας ελαφρώς τα πλευρικά κλιπ (βλ. Εικ. 4-3 και Εικ. 4-4).
2. Συνδέστε μια αρτάνη στη σιδεροθηλιά ανύψωσης ή στον περιστρεφόμενο ανυψωτήρα του ενεργοποιητή και στον εξοπλισμό εξαρτισμού (π.χ. άγκιστρο) του γερανού ή του περονοφόρου ανυψωτικού μηχανήματος (βλ. Εικ. 4-5).

3. Ανυψώστε προσεκτικά τον ενεργοποιητή. Ελέγξτε εάν ο εξοπλισμός ανύψωσης και τα παρελκόμενα μπορούν να σηκώσουν το βάρος.
4. Μετακινήστε τον ενεργοποιητή με σταθερό ρυθμό στο χώρο εγκατάστασης.
5. Τοποθετήστε τον ενεργοποιητή πάνω στη βαλβίδα (ανατρέξτε στην ενότητα "Εγκατάσταση").
6. Αφαιρέστε τις αρτάνες μετά τη τοποθέτηση και τοποθετήστε ξανά το κάλυμμα πάνω στη σιδεροθηλιά (βλ. Εικ. 4-4 και Εικ. 4-3).

b) Ανύψωση ολόκληρης της διάταξης βαλβίδας ελέγχου

Ένας περιστρεφόμενος ανυψωτήρας μπορεί να βιδωθεί πάνω τις εκδόσεις με ένα θηλυκό στερίωμα στο επάνω περίβλημα διαφράγματος του ενεργοποιητή στη θέση της σιδεροθηλιάς (ανατρέξτε στα "Παρελκόμενα" στην ενότητα "Σχεδίαση και αρχή λειτουργίας". Σε αντίθεση με τη σιδεροθηλιά, ο περιστρεφόμενος κρίκος μπορεί να χρησιμοποιηθεί για την ανόρθωση της διάταξης βαλβίδας ελέγχου.

Για την ανύψωση ολόκληρης της διάταξης βαλβίδας ελέγχου, οι αρτάνες που είναι συνδεδεμένες στο σώμα της βαλβίδας πρέπει να φέρουν το σύνολο του φορτίου. Η αρτάνη μεταξύ του σημείου πρόσδεσης στον ενεργοποιητή και του εξοπλισμού εξαρτισμού (άγκιστρο, αλυσίδα κτλ.) δεν επιτρέπεται να φέρουν καθόλου φορτίο. Ο βραχίονας προστατεύει τη βαλβίδα ελέγ-

χου μόνο από κλίση κατά την ανύψωση. Προτού ανυψώσετε τη βαλβίδα ελέγχου, σφίξτε το βραχίονα.

- ➔ Ανατρέξτε στη σχετική τεκμηρίωση της βαλβίδας για οδηγίες σχετικά με την ανύψωση μιας βαλβίδας ελέγχου.

4.4 Αποθήκευση του ενεργοποιητή

! ΕΙΔΟΠΟΙΗΣΗ

Κίνδυνος βλάβης του ενεργοποιητή λόγω ακατάλληλης αποθήκευσης.

- ➔ Τηρείτε τις οδηγίες αποθήκευσης.
- ➔ Αποφεύγετε μεγάλες περιόδους αποθήκευσης.
- ➔ Επικοινωνήστε με την SAMSON σε περίπτωση διαφορετικών συνθηκών ή μεγαλύτερων χρόνων αποθήκευσης.

i Σημείωση

Συνιστάται να ελέγχετε τακτικά τον ενεργοποιητή και τις συνθήκες αποθήκευσης που επικρατούν κατά τη διάρκεια μεγάλων περιόδων αποθήκευσης.

Οδηγίες αποθήκευσης

- Μετά τη συναρμολόγηση της βαλβίδας και του ενεργοποιητή, τηρείτε τις συνθήκες αποθήκευσης για τις βαλβίδες ελέγχου. Ανατρέξτε στη σχετική τεκμηρίωση της βαλβίδας.
- Προστατεύετε τον ενεργοποιητή από εξωτερικές επιδράσεις (π.χ. πρόσκρουση).

- Ασφαλίστε τον ενεργοποιητή από ολίσθηση ή ανατροπή στη θέση αποθήκευσης.
- Μη προκαλείτε φθορά στην αντιδιαβρωτική προστασία (χρώμα, επιστρώσεις επιφάνειας). Επισκευάζετε αμέσως οποιαδήποτε φθορά.
- Προστατεύετε τον ενεργοποιητή από την υγρασία και τη βρωμιά. Αποθηκεύστε τον σε σχετική υγρασία μικρότερη από 75 %. Σε υγρούς χώρους, αποφεύγετε τη συμπύκνωση. Εάν είναι απαραίτητο, χρησιμοποιείτε μέσο ξήρανσης ή θέρμανση.
- Βεβαιωθείτε ότι ο αέρας περιβάλλοντος δεν περιέχει οξέα ή άλλα διαβρωτικά μέσα.
- Τηρείτε τις επιτρεπόμενες θερμοκρασίες (βλ. "Τεχνικά δεδομένα" στην ενότητα "Σχεδίαση και αρχή λειτουργίας").
- Μη τοποθετείτε οποιαδήποτε αντικείμενα επάνω στον ενεργοποιητή.

Ειδικές οδηγίες αποθήκευσης για ελαστομερή

Ελαστομερές, π.χ. διάφραγμα ενεργοποιητή

- Για να διατηρείται το σχήμα των ελαστομερών και για την πρόληψη ρωγμών, μη τα κάμπτετε ή μη τα κρεμάτε ψηλά.
- Συνιστάται θερμοκρασία αποθήκευσης 15 °C για τα ελαστομερή.
- Φυλάσσετε τα ελαστομερή μακριά από λιπαντικά, χημικά, διαλύτες και καύσιμα.

Συμβουλή

Η εξυπηρέτηση μετά την πώληση μπορεί να παράσχει πιο λεπτομερείς οδηγίες, εφόσον ζητηθούν.

5 Εγκατάσταση

Οι εργασίες που περιγράφονται σε αυτή την ενότητα πρέπει να εκτελούνται μόνο από προσωπικό με την κατάλληλη εξειδίκευση για την εκτέλεση αυτών των εργασιών.

5.1 Προετοιμασία για εγκατάσταση

Πριν από την τοποθέτηση, βεβαιωθείτε ότι πληρούνται οι ακόλουθες συνθήκες:

- Ο ενεργοποιητής δεν έχει υποστεί ζημιά.
- Ο προσδιορισμός τύπου, το υλικό και το εύρος θερμοκρασίας του ενεργοποιητή αντιστοιχούν στις συνθήκες περιβάλλοντος (θερμοκρασίες, κτλ.). Για λεπτομέρειες της πινακίδας, ανατρέξτε στην ενότητα "Επισημάνσεις επάνω στη συσκευή".

Προχωρήστε ως εξής:

- ➔ Απλώστε τα απαραίτητα υλικά και εργαλεία, ώστε να είναι έτοιμα για την τοποθέτηση.
- ➔ Βεβαιωθείτε ότι τα πώματα αερισμού που θα χρησιμοποιηθούν δεν είναι ταπωμένα.
- ➔ Ελέγξτε τα μανόμετρα που είναι τοποθετημένα στα παρελκόμενα της βαλβίδας για να βεβαιωθείτε ότι λειτουργούν σωστά.
- ➔ Εάν έχουν ήδη συναρμολογηθεί η βαλβίδα και ο ενεργοποιητής, ελέγξτε τις ροπές σύσφιγξης των βιδωτών συνδέσμων (► AB 0100). Τα εξαρτήματα

μπορεί να χαλαρώσουν κατά τη μεταφορά.

5.2 Τοποθέτηση της συσκευής

Ανάλογα με την έκδοση, οι βαλβίδες ελέγχου SAMSON παραδίδονται με τον ενεργοποιητή ήδη τοποθετημένο στη βαλβίδα ή η βαλβίδα και ο ενεργοποιητής παραδίδονται ξεχωριστά. Όταν παραδίδονται ξεχωριστά, η βαλβίδα και ο ενεργοποιητής πρέπει να συναρμολογηθούν επιτόπου. Προχωρήστε όπως περιγράφεται παρακάτω για την τοποθέτηση του ενεργοποιητή και πριν την έναρξη λειτουργίας.

⚠ ΠΡΟΕΙΔΟΠΟΙΗΣΗ

Κίνδυνος τραυματισμού λόγω εξαερισμού του αέρα εξαγωγής.

Ο ενεργοποιητής λειτουργεί με αέρα. Αυτός έχει ως αποτέλεσμα τον αερισμό κατά τη λειτουργία.

- ➔ Κατά την τοποθέτηση βεβαιωθείτε ότι οι οπές αερισμού δεν βρίσκονται στο ύψος των ματιών στη θέση λειτουργίας της βαλβίδας ελέγχου και ότι ο ενεργοποιητής δεν εξαερώνει στο ύψος των ματιών στη θέση εργασίας.
- ➔ Φοράτε προστατευτικά ματιών και ακοής όταν εργάζεστε κοντά στον ενεργοποιητή.

ΠΡΟΕΙΔΟΠΟΙΗΣΗ

Κίνδυνος σύνθλιψης που προκύπτει από κίνηση του στελέχους ενεργοποιητή.

- ➔ Μην αγγίζετε το στέλεχος ενεργοποιητή και μην εισάγετε τα χέρια ή τα δάχτυλά σας μέσα στον αποστάτη, όταν η παροχή αέρα είναι συνδεδεμένη με τον ενεργοποιητή.
- ➔ Πριν εργαστείτε στον ενεργοποιητή, αποσυνδέστε και διακόψτε την τροφοδοσία αέρα καθώς και το σήμα ελέγχου.
- ➔ Μην παρεμποδίζετε την κίνηση του στελέχους ενεργοποιητή εισάγοντας αντικείμενα στον αποστάτη.
- ➔ Προτού ξεκλειδώσετε το στέλεχος ενεργοποιητή αφού κλειδωθεί (π.χ. λόγω αύξησης μεγέθους αφού παραμείνει στη σωστή θέση για μεγάλο χρονικό διάστημα), εκτονώστε την πιθανή υπολειπόμενη ενέργεια στον ενεργοποιητή (π.χ. συμπίεση ελατηρίου). Βλέπε "Εκτόνωση της συμπίεσης ελατηρίων στον ενεργοποιητή" στην ενότητα "Αφαίρεση".

ΕΙΔΟΠΟΙΗΣΗ

Κίνδυνος ζημιάς στον ενεργοποιητή λόγω υπερβολικά υψηλών ή χαμηλών ροπών σύσφιξης.

- Τηρείτε τις καθορισμένες ροπές κατά το σφίξιμο των εξαρτημάτων του ενεργοποιητή. Υπερβολικές ροπές σύσφιξης οδηγούν σε πρόωρη φθορά των εξαρτημάτων. Τα εξαρτήματα που δεν σφίγγονται επαρκώς ενδέχεται να χαλαρώσουν.
- ➔ Τηρείτε τις καθορισμένες ροπές σύσφιξης (► AB 0100).

ΕΙΔΟΠΟΙΗΣΗ

Κίνδυνος ζημιάς του ενεργοποιητή λόγω χρήσης ακατάλληλων εργαλείων.

- ➔ Χρησιμοποιείτε μόνο εργαλεία που είναι εγκεκριμένα από την SAMSON (► AB 0100).

5.2.1 Τοποθέτηση του ενεργοποιητή επάνω στη βαλβίδα

❗ ΕΙΔΟΠΟΙΗΣΗ

Κίνδυνος πρόκλησης ζημιών στη βαλβίδα ή λανθασμένης λειτουργίας λόγω λανθασμένα ευθυγραμμισμένου βύσματος μορφής V.

Κατά την τοποθέτηση του ενεργοποιητή πάνω στις βαλβίδες που διαθέτουν βύσμα μορφής V, βεβαιωθείτε ότι η θύρα σχήματος V που αποκαλύπτεται πρώτη στρέφεται προς την έξοδο της βαλβίδας.

➔ Διαβάστε την ενότητα "Τοποθέτηση του ενεργοποιητή επάνω στη βαλβίδα" στη σχετική τεκμηρίωση της βαλβίδας.

💡 Συμβουλή

Κατά τη συναρμολόγηση της βαλβίδας και του ενεργοποιητή απαιτείται ιδιαίτερη προσοχή στο εύρος αναφοράς και την κατεύθυνση δράσης του ενεργοποιητή. Αυτές οι λεπτομέρειες καθορίζονται στην πινακίδα του ενεργοποιητή (βλ. ενότητα "Επισημάνσεις επάνω στη συσκευή").

a) Έκδοση βαλβίδας χωρίς αναστολέα περιστροφής

1. Χαλαρώστε το ασφαλιστικό περικόχλιο (10) και το περικόχλιο συνδετήρα στελέχους (9) στη βαλβίδα.
2. Πιέστε το πώμα μαζί με το βάκτρο δυνατά μέσα στο δακτύλιο της έδρας.

3. Βιδώστε το ασφαλιστικό περικόχλιο και το περικόχλιο συνδετήρα στελέχους.
4. Αφαιρέστε τους σφιγκτήρες του συνδετήρα στελέχους (A26) και το περικόχλιο δακτυλίου (A8) από τον ενεργοποιητή.
5. Σύρετε το περικόχλιο δακτυλίου επάνω από το βάκτρο.
6. Τοποθετήστε τον ενεργοποιητή επάνω στο κάλυμμα βαλβίδας (2) και ασφαλίστε τον με το περικόχλιο δακτυλίου.
7. Συνδέστε το σήμα πίεσης. Ανατρέξτε στην ενότητα 5.2.2.
8. Βιδώστε το περικόχλιο συνδέσμου στελέχους (9) με το χέρι μέχρι να αγγίξει το στέλεχος ενεργοποιητή (A7).
9. Περιστρέψτε το περικόχλιο συνδέσμου στελέχους ένα τέταρτο της στροφής περαιτέρω και ασφαλίστε αυτή τη θέση με το ασφαλιστικό περικόχλιο (10).
10. Τοποθετήστε τους σφιγκτήρες του συνδέσμου στελέχους (A26) και βιδώστε τους σφιχτά.
11. Βεβαιωθείτε ότι η διάσταση a έχει ρυθμιστεί όπως καθορίζεται στην ενότητα Πίν. 5-1.
12. Ευθυγραμμίστε την κλίμακα ένδειξης μετατόπισης (84) με το άκρο του σφιγκτήρα του συνδέσμου στελέχους.

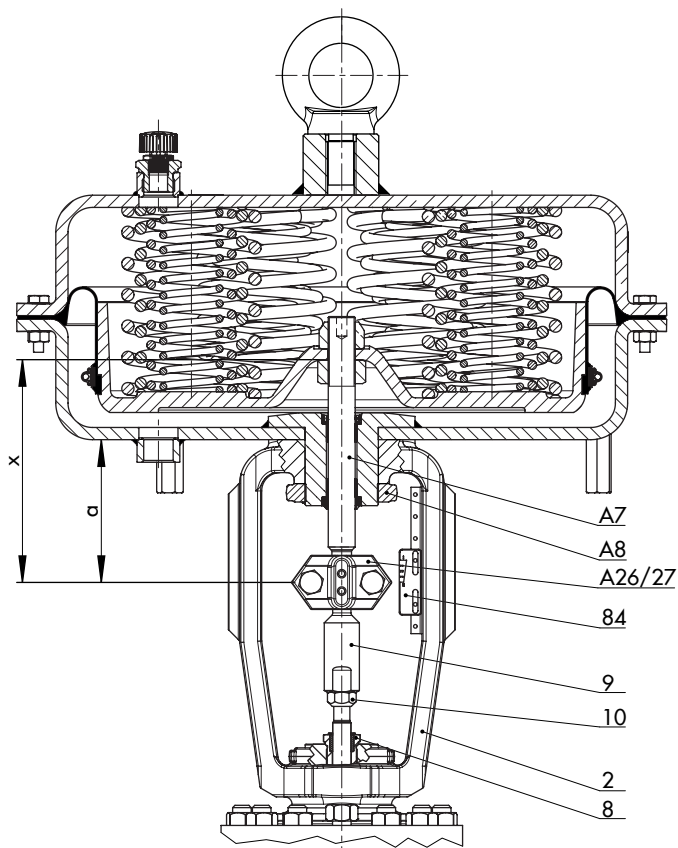

2	Κάλυμμα/φλάντζα	A7	Στέλεχος ενεργοποιητή
8	Τριβέας με σπείρωμα	A8	Περικόχλιο δακτυλίου
9	Περικόχλιο συνδέσμου στελέχους	A26/27	Σφικτήρες συνδέσμου στελέχους
10	Ασφαλιστικό περικόχλιο	Διάσταση A	Ανατρέξτε στην ενότητα Πίν. 5-1
84	Κλίμακα ένδειξης της διαδρομής	Διάσταση x	Ανατρέξτε στην ενότητα Πίν. 5-1

Εικ. 5-1: Πνευματικός ενεργοποιητής τύπου 3271 εγκατεστημένος επάνω σε βαλβίδα τύπου δικλείδας

Πίν. 5-1: Τιμές για διαστάσεις a και x (βλ. Εικ. 5-1)

Διαδρομή σε mm	Διάσταση a σε mm (κάτω άκρο του κάτω κελύφους στο επάνω μέρος του στελέ- χους ενεργοποιητή)	Διάσταση x σε mm (επάνω από το περικόχλιο στο κάτω μέρος του στελέχους ενεργοποιητή)
0 (0 %)	165	230,25
60 (100 %)	105	
75 (125 %)	90	
Ελάχ. (εκτεταμένο στέλεχος)	85	
Ελάχ. (συμπυκνόμενο στέλεχος)	100	
Μέγ. (εκτεταμένο στέλεχος)	169	
Μέγ. (συμπυκνόμενο στέλεχος)	185	

β) Έκδοση βαλβίδας με αναστολέα περιστροφής

1. Πιέστε το πώμα μαζί με το βάκτρο δυνατά μέσα στο δακτύλιο της έδρας.
2. **Αναστολέα περιστροφής ακόμα μη τοποθετημένο επάνω στη βαλβίδα:**

Ακολουθήστε τις οδηγίες που περιγράφονται στην ενότητα "Τοποθέτηση του εξωτερικού στοιχείου αναστολής περιστροφής" στην αντίστοιχη τεκμηρίωση της βαλβίδας μέχρι το σημείο όπου πρέπει να τοποθετηθεί ο ενεργοποιητής.

Αναστολέα περιστροφής ήδη τοποθετημένο επάνω στη βαλβίδα:

Χαλαρώστε ελαφρώς τους κοχλίες (303) και περιστρέψτε το στέλεχος (9) μέσα στους σφινγκτήρες συνδετήρα στελέχους (301) κατά μερικές περιστροφές ώστε να μετακινηθεί προς τα κάτω.

3. Αφαιρέστε τους σφινγκτήρες του συνδετήρα στελέχους (A26) και το περικόχλιο δακτυλίου (A8) από τον ενεργοποιητή.
4. Σύρετε το περικόχλιο δακτυλίου επάνω από το βάκτρο.
5. Τοποθετήστε τον ενεργοποιητή επάνω στο κάλυμμα βαλβίδας (2) και ασφαλίστε τον με το περικόχλιο δακτυλίου.
6. Συνδέστε το σήμα πίεσης. Ανατρέξτε στην ενότητα 5.2.2.
7. Συνεχίστε να ακολουθήσετε τις οδηγίες που περιγράφονται στην ενότητα "Τοποθέτηση του εξωτερικού στοιχείου αναστολής περιστροφής" στην αντίστοιχη τεκμηρίωση της βαλβίδας από το σημείο όπου το στέλεχος (9) βιδώνεται προς τα πάνω, μέχρι η κεφαλή του στελέχους να εφαρμόζει στο εκτεταμένο στέλεχος ενεργοποιητή.

Εγκατάσταση

8. Ευθυγραμμίστε και ασφαλίστε την κλίμακα ένδειξης μετατόπισης όπως περιγράφεται στην ενότητα "Τοποθέτηση του ενεργοποιητή επάνω στη βαλβίδα" στη σχετική τεκμηρίωση της βαλβίδας.

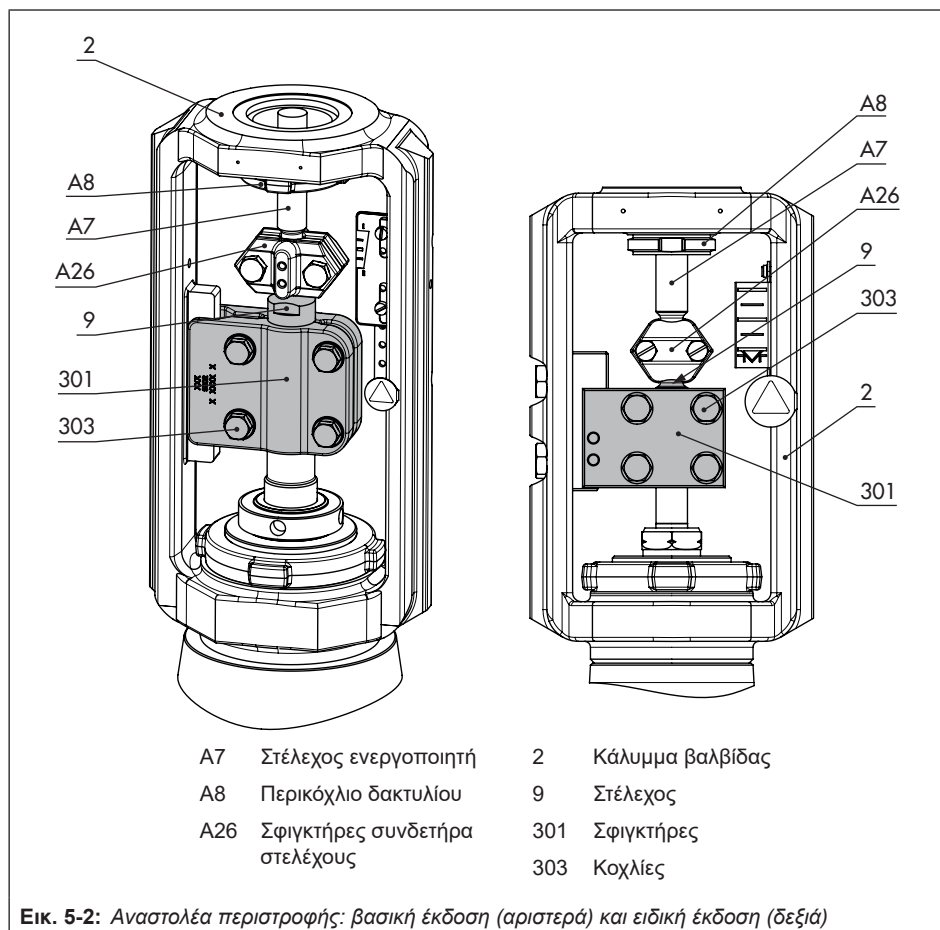

5.2.2 Σύνδεση της παροχής αέρα

Προσδιορίστε τις χαμηλότερες και υψηλότερες τιμές εύρους του σήματος πίεσης προτού συνδέσετε τον αέρα παροχής:

- Η χαμηλότερη τιμή εύρους του σήματος πίεσης είναι ίδια με την ελάχιστη τιμή του εύρους αναφοράς ή του εύρους λειτουργίας (με ελατήρια προέντασης).
- Η ανώτερη τιμή εύρους του σήματος πίεσης είναι ίδια με τη μέγιστη τιμή του εύρους αναφοράς ή του εύρους λειτουργίας (με ελατήρια προέντασης).
- Για ελατήρια ενεργοποιητή που πρόκειται να υποστούν προένταση μεταγενέστερα, προσδιορίστε το ανώτερο και κατώτερο εύρος του σήματος πίεσης, όπως περιγράφεται στο σημείο "Συμπύεση ελατηρίου" στην ενότητα "Εναρξη λειτουργίας".

a) Εκτεταμένο στέλεχος ενεργοποιητή

1. Εφαρμόστε ένα σήμα πίεσης που αντιστοιχεί στη χαμηλότερη τιμή εύρους του σήματος πίεσης στη σύνδεση με το κάτω περίβλημα διαφράγματος.
2. Βιδώστε το πώμα εξαερισμού στη σύνδεση στο επάνω περίβλημα διαφράγματος.

b) Συμπυκμένο στέλεχος ενεργοποιητή

1. Εφαρμόστε ένα σήμα πίεσης που αντιστοιχεί στην υψηλότερη τιμή εύρους του σήματος πίεσης στη σύνδεση με το επάνω περίβλημα διαφράγματος.
2. Βιδώστε το πώμα εξαερισμού στη σύνδεση στο κάτω περίβλημα διαφράγματος.

6 Έναρξη λειτουργίας

Οι εργασίες που περιγράφονται σε αυτή την ενότητα πρέπει να εκτελούνται μόνο από προσωπικό με την κατάλληλη εξειδίκευση για την εκτέλεση αυτών των εργασιών.

⚠ ΚΙΝΔΥΝΟΣ

Κίνδυνος θραύσης λόγω λανθασμένου ανοίγματος εξοπλισμού ή εξαρτημάτων υπό πίεση.

Οι πνευματικοί ενεργοποιητές είναι εξοπλισμός υπό πίεση, ο οποίος μπορεί να σπάσει σε περίπτωση λανθασμένου χειρισμού. Τα ιπτάμενα εκτοξευόμενα θραύσματα ή εξαρτήματα μπορεί να προκαλέσουν σοβαρό τραυματισμό ή ακόμα και θάνατο.

Πριν από την εργασία στον ενεργοποιητή:

➔ Εκτονώστε την πίεση όλων των σχετικών τμημάτων της μονάδας και του ενεργοποιητή. Εκτονώστε πιθανές αποθηκευμένες ενέργειες.

⚠ ΠΡΟΕΙΔΟΠΟΙΗΣΗ

Κίνδυνος τραυματισμού εξαιτίας των ελατηρίων προέντασης.

Οι ενεργοποιητές με ελατήρια προέντασης βρίσκονται υπό τάση εφελκυσμού. Αυτοί οι ενεργοποιητές αναγνωρίζονται από περισσότερους μακρύτερους κοχλίες με περικόχλια που προεξέχουν από το κάτω περίβλημα του διαφράγματος. Ενεργοποιητές με έντονα προφορισμένα ελατήρια διαθέτουν επίσης αντίστοιχη επιγραφή (ανατρέξτε στην ενότητα "Επισημάνσεις επάνω στη συσκευή").

➔ Ανοίγεται τον ενεργοποιητή μόνο σύμφωνα με τις οδηγίες σε αυτό το έγγραφο. Βλέπε "Εκτόνωση της συμπίεσης ελατηρίων στον ενεργοποιητή" στην ενότητα "Αφαίρεση".

⚠ ΠΡΟΕΙΔΟΠΟΙΗΣΗ

Κίνδυνος τραυματισμού λόγω εξαερισμού του αέρα εξαγωγής.

Ο ενεργοποιητής λειτουργεί με αέρα. Αυτό έχει ως αποτέλεσμα τον εξαερισμό κατά τη λειτουργία.

➔ Φοράτε προστατευτικά ματιών και ακοής όταν εργάζεστε κοντά στον ενεργοποιητή.

⚠ ΠΡΟΕΙΔΟΠΟΙΗΣΗ

Κίνδυνος σύνθλιψης που προκύπτει από κίνηση του στελέχους ενεργοποιητή.

➔ Μην εισαγάγετε τα χέρια ή τα δάχτυλά σας μέσα στον αποστάτη, όταν η παροχή αέρα είναι συνδεδεμένη με τον ενεργοποιητή.

➔ Πριν εργαστείτε στον ενεργοποιητή, αποσυνδέστε και διακόψτε την τροφοδοσία αέρα καθώς και το σήμα ελέγχου.

➔ Μην παρεμποδίζετε την κίνηση του στελέχους ενεργοποιητή εισάγοντας αντικείμενα στον αποστάτη.

➔ Προτού ξεκλειδώσετε το στέλεχος ενεργοποιητή αφού κλειδωθεί (π.χ. λόγω αύξησης μεγέθους αφού παραμείνει στη σωστή θέση για μεγάλο χρονικό διάστημα), εκτονώστε την πιθανή υπολει-

Έναρξη λειτουργίας

πόμνη ενέργεια στον ενεργοποιητή (π.χ. συμπίεση ελατηρίου). Βλέπε "Εκτόνωση της συμπίεσης ελατηρίων στον ενεργοποιητή" στην ενότητα "Αφαίρεση".

⚠ ΠΡΟΕΙΔΟΠΟΙΗΣΗ

Κίνδυνος τραυματισμού λόγω εσφαλμένης λειτουργίας, χρήσης ή εγκατάστασης, λόγω λανθασμένων πληροφοριών στον ενεργοποιητή.

Μετά από οποιαδήποτε εργασία προσαρμογής ή μετατροπής, οι πληροφορίες στην πινακίδα του ενεργοποιητή μπορεί να μην είναι πλέον σωστές. Αυτό μπορεί να ισχύει για παράδειγμα για την ταυτότητα διαμόρφωσης ή το σύμβολο μετά από αναστροφή της κατεύθυνσης λειτουργίας.

- Ανανεώνετε αμέσως τις πινακίδες ή επικέτες με εσφαλμένες ή μη επίκαιρες πληροφορίες.
- Προσθέστε τις νέες τιμές στην πινακίδα. Εφόσον απαιτείται, επικοινωνήστε με τη SAMSON για να ζητήσετε μια νέα πινακίδα.

⚠ ΕΙΔΟΠΟΙΗΣΗ

Κίνδυνος ζημιάς στον ενεργοποιητή λόγω υπερβολικά υψηλών ή χαμηλών ροπών σύσφιξης.

Τηρείτε τις καθορισμένες ροπές κατά το σφίξιμο των εξαρτημάτων του ενεργοποιητή. Υπερβολικές ροπές σύσφιξης οδηγούν σε πρόωρη φθορά των εξαρτημάτων. Τα εξαρτήματα που δεν σφίγγονται επαρκώς ενδέχεται να χαλαρώσουν.

- Τηρείτε τις καθορισμένες ροπές σύσφιξης (▶ AB 0100).

⚠ ΕΙΔΟΠΟΙΗΣΗ

Κίνδυνος ζημιάς του ενεργοποιητή λόγω χρήσης ακατάλληλων εργαλείων.

- Χρησιμοποιείτε μόνο εργαλεία που είναι εγκεκριμένα από την SAMSON (▶ AB 0100).

6.1 Συμπίεση ελατηρίου

Βλέπε Εικ. 6-1

Με την προένταση των ελατηρίων στον ενεργοποιητή, επιτυγχάνονται τα ακόλουθα:

- Η ώση αυξάνεται (μόνο σε ενεργοποιητές με "εκτεταμένο στέλεχος")
- Σε συνδυασμό με μια βαλβίδα SAMSON: το εύρος διαδρομής του ενεργοποιητή μπορεί να προσαρμοστεί σε μικρότερο εύρος διαδρομής της βαλβίδας

6.1.1 Τάνιση ελατηρίων

⚠ ΕΙΔΟΠΟΙΗΣΗ

Κίνδυνος ζημιάς στον ενεργοποιητή εξαιτίας ανομοιόμορφης τάσης εφελκυσμού στα ελατήρια.

- Καταναίμετε ομοιόμορφα τους κοχλίες και τα περικόχλια σύσφιξης γύρω από την περιφέρεια.
- Συσφίξτε τα περικόχλια σταδιακά με σταυρωτό μοτίβο.

1. Καταλείψτε τους μακριούς κοχλίες (A22) ομοιόμορφα γύρω από την περιφέρεια.
2. Βιδώστε τους μακριούς κοχλίες (A23) μαζί με τις ροδέλες (A25) επάνω στους κοχλίες σύσφιγξης (A22) μέχρι να ακουμπήσουν στο κάτω περίβλημα διαφράγματος (A2).
3. Για να εφαρμόσετε ομοιόμορφα ένταση στα ελατήρια, σφίξτε τα περικόχλια (A23) σταδιακά σε σταυρωτό μοτίβο μέχρι και τα δύο κελύφη διαφράγματος (A1, A2) να ακουμπήσουν επάνω στο διάφραγμα (A4). Κρατήστε σταθερή την κεφαλή του κοχλία με κατάλληλο εργαλείο και εφαρμόστε τη ροπή σύσφιγξης στα περικόχλια. Τηρείτε τις ροπές σύσφιγξης.
4. Εισαγάγετε τους κοντούς κοχλίες (A20) μέσα στις προβλεπόμενες οπές στα περιβλήματα διαφράγματος (A1, A2).
5. Βιδώστε τα κοντά περικόχλια (A21) με τις ροδέλες (A25) επάνω στους κοχλίες (A20). Τηρείτε τις ροπές σύσφιγξης.

6.1.2 Αύξηση της ώσης του ενεργοποιητή

Η ώση μπορεί να αυξηθεί μόνο σε ενεργοποιητές με κατεύθυνση δράσης "εκτεταμένου στελέχους". Για να επιτύχετε κάτι τέτοιο, τα ελατήρια των ενεργοποιητών μπορούν να έχουν υποβληθεί σε προένταση μέχρι 25 % του εύρους διαδρομής ή του εύρους αναφοράς τους.

Παράδειγμα: Απαιτείται προένταση για εύρος αναφοράς 0,4 έως 2 bar. 25 % αυτού του εύρους αντιστοιχεί σε 0,4 bar. Συνεπώς, το εύρος του σήματος πίεσης μετατοπίζεται κατά 0,4 bar σε 0,8 έως 2,4 bar. Η νέα χαμηλότερη τιμή εύρους του σήματος είναι 0,8 bar και η νέα υψηλότερη τιμή εύρους του σήματος είναι 2,4 bar.

➔ Σημειώστε το νέο εύρος του σήματος πίεσης 0,8 έως 2,4 bar στην πινακίδα του ενεργοποιητή ως εύρος λειτουργίας με ελατήρια προέντασης.

6.1.3 Προσαρμογή του εύρους μετατόπισης

Σε ορισμένες περιπτώσεις, η βαλβίδα και ο ενεργοποιητής έχουν διαφορετική ονομαστική διαδρομή. Ανάλογα με την κατεύθυνση της δράσης, προχωρήστε ως εξής:

Κατεύθυνση δράσης: εκτεταμένο στέλεχος ενεργοποιητή

Χρησιμοποιείτε πάντα ενεργοποιητές με ελατήρια προέντασης, όταν η ονομαστική διαδρομή της βαλβίδας είναι μικρότερη από την ονομαστική διαδρομή του ενεργοποιητή.

Παράδειγμα: Βαλβίδα DN 100 με ονομαστική διαδρομή 30 mm και ενεργοποιητής **1400-60 cm² με ονομαστική διαδρομή 60 mm, εύρος αναφοράς 0,4 έως 2 bar.**

Το σήμα πίεσης για τη μισή διαδρομή του ενεργοποιητή (30 mm) είναι 1,2 bar. Αν προσθέσετε αυτή την τιμή στη χαμηλότερη τιμή εύρους του σήματος πίεσης 0,4 bar προκύπτει ότι για τη συμπίεση των ελατη-

Έναρξη λειτουργίας

ρίων απαιτείται πίεση σήματος 1,6 bar. έα χαμηλότερη τιμή εύρους σήματος είναι 1,6 bar και η νέα υψηλότερη τιμή εύρους σήματος είναι 2,4 bar

➔ Σημειώστε το νέο εύρος του σήματος πίεσης 1,6 έως 2,4 bar στην πινακίδα του ενεργοποιητή ως εύρος λειτουργίας με ελατήρια προέντασης.

Κατεύθυνση δράσης: ανασυρόμενο στέλεχος ενεργοποιητή

Τα ελατήρια των ενεργοποιητών με ενέργεια "ανασυρόμενου στελέχους" δεν μπορούν να υποβληθούν σε προένταση. Όταν

μια βαλβίδα SAMSON συνδυάζεται με έναν υπερμεγέθη ενεργοποιητή (π.χ. η ονομαστική διαδρομή του ενεργοποιητή είναι μεγαλύτερη από την ονομαστική διαδρομή της βαλβίδας), μπορεί να χρησιμοποιηθεί μόνο το πρώτο μισό του εύρους αναφοράς του ενεργοποιητή.

Παράδειγμα: Βαλβίδα DN 100 με ονομαστική διαδρομή 30 mm και ενεργοποιητή 1400-60 cm² με ονομαστική διαδρομή 60 mm, εύρος αναφοράς 0,2 έως 1 bar:

Με μισή διαδρομή βαλβίδας, το εύρος λειτουργίας είναι μεταξύ 0,2 και 0,6 bar.

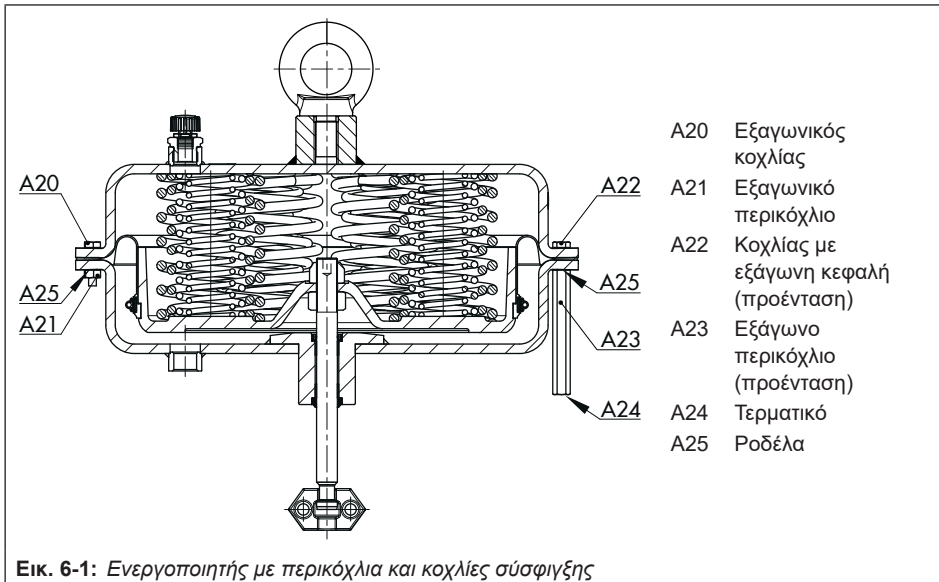

6.2 Προσαρμογή του στοπ διαδρομής

Βλέπε Εικ. 6-2

Στην έκδοση με στοπ διαδρομής, η μέγιστη και ελάχιστη διαδρομή του ενεργοποιητή μπορεί να περιοριστεί ως εξής:

Κατεύθυνση δράσης	Ελάχιστο στοπ	Μέγιστο στοπ
Εκτεταμένο στέλεχος (FA)	0 έως 125 %	25 έως 125 %
Ανασυρόμενο στέλεχος (FE)	0 έως 100 %	25 έως 100 %

6.2.2 Επάνω στοπ διαδρομής (μέγιστη διαδρομή)

1. Χαλαρώστε το επάνω ασφαλιστικό περικόχλιο (A74).
2. Προσαρμόστε το κάλυμμα (A73) στην απαιτούμενο στοπ διαδρομής.
3. Ξανασφίξτε το επάνω ασφαλιστικό περικόχλιο (A74).

6.2.1 Κάτω πέρασ διαδρομής (ελάχιστη διαδρομή)

1. Χαλαρώστε το επάνω ασφαλιστικό περικόχλιο (A74) και ξεβιδώστε το κάλυμμα (A73).
2. Χαλαρώστε το κάτω ασφαλιστικό περικόχλιο (A74) και περιστρέψτε το περικόχλιο ρύθμισης (A98) για να προσαρμόσετε το στοπ μετατόπισης.
3. Σφίξτε το κάτω ασφαλιστικό περικόχλιο (A74).
4. Συνδέστε το κάλυμμα (A73) και ξανασφίξτε το ασφαλιστικό περικόχλιο (A74).

Έναρξη λειτουργίας

Αριστερό μισό τμήμα: Ενεργοποιητής με στέλεχος που ανασύρεται (FE)
Δεξιό μισό τμήμα: Εκτεταμένο στέλεχος ενεργοποιητή (FA)

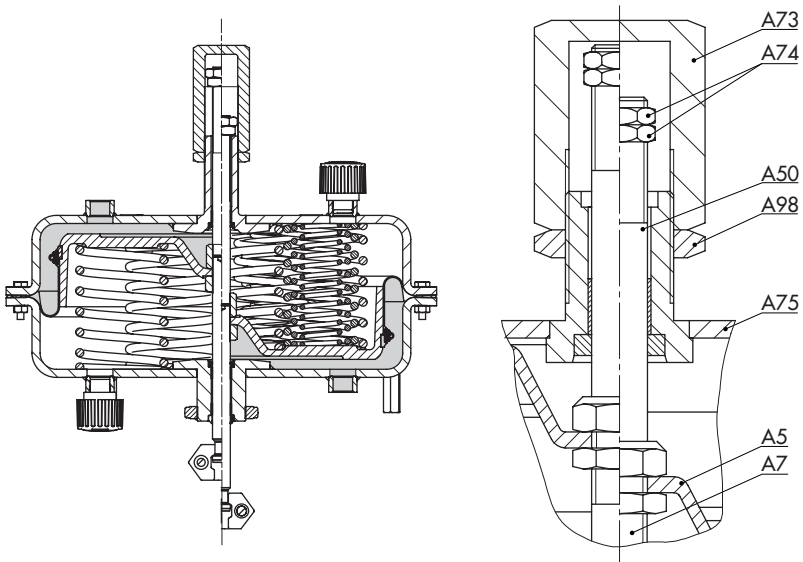

A5 Έλασμα διαφράγματος
A7 Στέλεχος ενεργοποιητή
A50 Επάνω στέλεχος ενεργοποιητή
A73 Κάλυμμα

A74 Ασφαλιστικό περικόχλιο
A75 Επάνω κέλυφος του διαφράγματος
A98 Περικόχλιο ρύθμισης

Εικ. 6-2: Στοπ διαδρομής

6.3 Έκδοση με χειροτροχό

Ανατρέξτε στη σχετική τεκμηρίωση του χειροτροχού ► EB 8312-1.

i Σημείωση

Επικοινωνήστε με το τμήμα εξυπηρέτησης μετά την πώληση για την εκ των υστέρων τοποθέτηση ενός ενεργοποιητή με χειροτροχό.

7 Λειτουργία

Οι εργασίες που περιγράφονται σε αυτή την ενότητα πρέπει να εκτελούνται μόνο από προσωπικό με την κατάλληλη εξειδίκευση για την εκτέλεση αυτών των εργασιών.

⚠ ΠΡΟΕΙΔΟΠΟΙΗΣΗ

Κίνδυνος τραυματισμού λόγω εξαερισμού του αέρα εξαγωγής.

Ο ενεργοποιητής λειτουργεί με αέρα. Αυτό έχει ως αποτέλεσμα τον αερισμό κατά τη λειτουργία.

- ➔ Φοράτε προστατευτικά ματιών και ακοής όταν εργάζεστε κοντά στον ενεργοποιητή.

⚠ ΠΡΟΕΙΔΟΠΟΙΗΣΗ

Κίνδυνος σύνθλιψης που προκύπτει από κίνηση του στελέχους ενεργοποιητή.

- ➔ Μην εισαγάγετε τα χέρια ή τα δάχτυλά σας μέσα στον αποστάτη, όταν η παροχή αέρα είναι συνδεδεμένη με τον ενεργοποιητή.
- ➔ Πριν εργαστείτε στον ενεργοποιητή, αποσυνδέστε και διακόψτε την τροφοδοσία αέρα καθώς και το σήμα ελέγχου.
- ➔ Μην παρεμποδίσετε την κίνηση του στελέχους ενεργοποιητή εισάγοντας αντικείμενα στον αποστάτη.
- ➔ Προτού ξεκλειδώσετε το στέλεχος ενεργοποιητή αφού κλειδωθεί (π.χ. λόγω αύξησης μεγέθους αφού παραμείνει στη σωστή θέση για μεγάλο χρονικό διάστημα), εκτονώστε την πιθανή υπολειπόμενη ενέργεια στον ενεργοποιητή

(π.χ. συμπίεση ελατηρίου). Βλέπε "Εκτόνωση της συμπίεσης ελατηρίων στον ενεργοποιητή" στην ενότητα "Αφαίρεση".

⚠ ΠΡΟΕΙΔΟΠΟΙΗΣΗ

Κίνδυνος τραυματισμού λόγω εσφαλμένης λειτουργίας, χρήσης ή εγκατάστασης, λόγω λανθασμένων πληροφοριών στον ενεργοποιητή.

Μετά από οποιαδήποτε εργασία προσαρμογής ή μετατροπής, οι πληροφορίες στην πινακίδα του ενεργοποιητή μπορεί να μην είναι πλέον σωστές. Αυτό μπορεί να ισχύει για παράδειγμα για την ταυτότητα διαμόρφωσης ή το σύμβολο μετά από αναστροφή της κατεύθυνσης λειτουργίας.

- ➔ Ανανεώνετε αμέσως τις πινακίδες ή επικέτες με εσφαλμένες ή μη επίκαιρες πληροφορίες.
- ➔ Προσθέστε τις νέες τιμές στην πινακίδα. Εφόσον απαιτείται, επικοινωνήστε με τη SAMSON για να ζητήσετε μια νέα πινακίδα.

7.1 Λειτουργία ρυθμιστικής δικλείδας

Η μέγιστη επιτρεπόμενη πίεση παροχής ορίζεται στην επιβεβαίωση παραγγελίας για τη βαλβίδα ελέγχου. Ωστόσο περιορίζεται στα 6 bar στη λειτουργία στραγγαλισμού για τον πνευματικό ενεργοποιητή τύπου 3271 με εμβαδόν ενεργοποιητή 1400-60 cm².

7.2 Λειτουργία ενεργοποίησης/απενεργοποίησης

Στη λειτουργία ενεργοποίησης/απενεργοποίησης, η πίεση τροφοδοσίας πρέπει να περιορίζεται ανάλογα με το εύρος αναφοράς ή το εύρος λειτουργίας του ενεργοποιητή. Το ισχύον εύρος αναφοράς ή εύρος λειτουργίας, στο οποίο μπορεί να κινείται ο ενεργοποιητής αναγράφεται στην πινακίδα (βλ. ενότητα "Επισημάνσεις επάνω στη συσκευή").

Ενεργοποιητής με στέλεχος που ανασύρεται (FE)

Για την κατεύθυνση λειτουργίας "ανασυρόμενο στέλεχος ενεργοποιητή", η επιτρεπόμενη πίεση τροφοδοσίας δεν πρέπει να υπερβαίνει την ανώτερη τιμή εύρους αναφοράς κατά περισσότερο από 3 bar:

Ονομαστικό εύρος σήματος	Λειτουργία ασφάλειας έναντι αστοχίας	Μέγιστη πίεση τροφοδοσίας
0,2 έως 1,0 bar	Ανασυρόμενο στέλεχος ενεργοποιητή	4 bar
0,4 έως 2,0 bar		5 bar
0,6 έως 3,0 bar		6 bar

Εκτεταμένο στέλεχος ενεργοποιητή (FA)

Με την κατεύθυνση λειτουργία "εκτεταμένο στέλεχος ενεργοποιητή" και το στοπ διαδρομής, η πίεση τροφοδοσίας δεν πρέπει να υπερβαίνει την ανώτατη τιμή εύρους αναφοράς κατά περισσότερο από 1,5 bar.

7.3 Χειροκίνητος τρόπος λειτουργίας (μόνο εκδόσεις με χειροτροχό)

Στον χειροκίνητο τρόπο λειτουργίας, η βαλβία ανοίγει και κλείνει με τον χειροτροχό. Η θέση της βαλβίδας είναι ανεξάρτητη από την πίεση σήματος ή τα ελατήρια ενεργοποιητή. Ανατρέξτε στη σχετική τεκμηρίωση του χειροτροχού ► EB 8312-1.

Ο χειροτροχός πρέπει να βρίσκεται στην ουδέτερη θέση ώστε να μπορεί ο ενεργοποιητής να μετακινηθεί σε ολόκληρο το εύρος διαδρομής στη λειτουργία στραγγαλισμού ή ενεργοποίησης/απενεργοποίησης.

7.4 Πρόσθετες σημειώσεις αναφορικά με τη λειτουργία

- ➔ Ετικέτα ενεργοποιητή με μειωμένη πίεση τροφοδοσίας με αυτοκόλλητο ("Η μέγιστη πίεση παροχής περιορίζεται σε... bar").
- ➔ Εφαρμόστε το σήμα πίεσης μόνο στη σύνδεση πίεσης s0hmatow (S) στον θάλαμο διαφράγματος του ενεργοποιητή που δεν περιέχει κανένα ελατήριο (βλ. εικ. 3-1 στην ενότητα "Σχεδίαση και αρχή λειτουργίας").
- ➔ Χρησιμοποιείτε μόνο εξαεριστικά που απελευθερώνουν αέρα (A16 στην εικ. 3-1 στην ενότητα "Σχεδίαση και αρχή λειτουργίας").

8 Βλάβες

Διαβάστε τις δηλώσεις επικινδυνότητας, τις σημειώσεις προειδοποίησης και προσοχής στην ενότητα "Οδηγίες και μέτρα ασφαλείας".

8.1 Αντιμετώπιση προβλημάτων

Βλάβη	Πιθανές αιτίες	Συνιστώμενη ενέργεια
Ο ενεργοποιητής δεν μετακινείται κατ' απαίτηση.	Ο ενεργοποιητής έχει κολλήσει.	Ελέγξτε τη σύνδεση. Αντιμετωπίστε την εμπλοκή. ΠΡΟΕΙΔΟΠΟΙΗΣΗ! Ένας κολλημένος ενεργοποιητής (π.χ. λόγω διάβρωσης από ακινησία για μεγάλο χρονικό διάστημα) μπορεί να εκκινήσει ξαφνικά και να κινηθεί ανεξέλεγκτα. Ενδέχεται να προκύψει τραυματισμός στα χέρια ή στα δάχτυλα, κατά την εισαγωγή τους μέσα στον ενεργοποιητή ή στη βαλβίδα. Προτού προσπαθήσετε να ξεκολλήσετε τον ενεργοποιητή, αποσυνδέστε και απομονώστε την τροφοδοσία αέρα καθώς και το σήμα ελέγχου. Προτού απασφαλίσετε το στέλεχος ενεργοποιητή, εκτονώστε την αποθηκευμένη ενέργεια στον ενεργοποιητή (π.χ. συμπίεση ελατηρίου). Βλέπε "Εκτόνωση της συμπίεσης ελατηρίων στον ενεργοποιητή" στην ενότητα "Αφαίρεση".
	Ανεπαρκές σήμα πίεσης	Ελέγξτε το σήμα πίεσης Ελέγξτε τη γραμμή του σήματος πίεσης για διαρροή.
	Το σήμα πίεσης δεν έχει συνδεθεί στον σωστό θάλαμο διαφράγματος.	Βλ. "Δρομολόγηση του σήματος πίεσης" στην ενότητα "Σχεδίαση και αρχή λειτουργίας".
	Βλάβη διαφράγματος στον ενεργοποιητή	Βλ. "Αντικατάσταση του διαφράγματος" στην ενότητα "Συντήρηση".
Το στέλεχος ενεργοποιητή δεν κινείται σε όλο του το εύρος της διαδρομής.	Το στοπ διαδρομής είναι ενεργό	Βλ. "Προσαρμογή του στοπ διαδρομής" στην ενότητα "Έναρξη λειτουργίας".
	Ανεπαρκές σήμα πίεσης	Ελέγξτε το σήμα πίεσης Ελέγξτε τη γραμμή του σήματος πίεσης για διαρροή.
	Λάθος ρύθμιση των παρελκόμενων βαλβίδας.	Ελέγξτε τον ενεργοποιητή χωρίς τα παρελκόμενα της βαλβίδας. Ελέγξτε τις ρυθμίσεις των παρελκόμενων της βαλβίδας.

i Σημείωση

Για βλάβες που δεν αναγράφονται στον πίνακα, επικοινωνήστε με την εξυπηρέτηση μετά την πώληση.

8.2 Ενέργειες έκτακτης ανάγκης

Οι χειριστές της μονάδας είναι υπεύθυνοι για τις ενέργειες έκτακτης ανάγκης που πρέπει να ληφθούν στη μονάδα.

9 Συντήρηση και μετατροπή

Οι εργασίες που περιγράφονται σε αυτή την ενότητα πρέπει να εκτελούνται μόνο από προσωπικό με την κατάλληλη εξειδίκευση για την εκτέλεση αυτών των εργασιών.

Τα παρακάτω έγγραφα είναι επίσης απαραίτητα για τη συντήρηση της βαλβίδας:

- ► AB 0100 για εργαλεία, ροπές σύσφιγξης και λιπαντικά

⚠ ΚΙΝΔΥΝΟΣ

Κίνδυνος θραύσης λόγω λανθασμένου ανοίγματος εξοπλισμού ή εξαρτημάτων υπό πίεση.

Οι πνευματικοί ενεργοποιητές είναι εξοπλισμός υπό πίεση, ο οποίος μπορεί να σπάσει σε περίπτωση λανθασμένου χειρισμού. Τα ιπτάμενα εκτοξευόμενα θραύσματα ή εξαρτήματα μπορεί να προκαλέσουν σοβαρό τραυματισμό ή ακόμα και θάνατο.

Πριν από την εργασία στον ενεργοποιητή:

- ➔ Εκτονώστε την πίεση όλων των σχετικών τμημάτων της μονάδας και του ενεργοποιητή. Εκτονώστε πιθανές αποθηκευμένες ενέργειες.

⚠ ΠΡΟΕΙΔΟΠΟΙΗΣΗ

Κίνδυνος τραυματισμού εξαιτίας των ελατηρίων προέντασης.

Οι ενεργοποιητές με ελατήρια προέντασης βρίσκονται υπό τάση εφελκυσμού. Αυτοί οι ενεργοποιητές αναγνωρίζονται από περισσότερους μακρύτερους κοχλίες με περικόχλια που προεξέχουν από το κάτω περίβλημα του διαφράγματος. Ενεργοποιητές

με έντονα προφορισμένα ελατήρια διαθέτουν επίσης αντίστοιχη επιγραφή (ανατρέξτε στην ενότητα "Επισημάνσεις επάνω στη συσκευή").

- ➔ Ανοίγεται τον ενεργοποιητή μόνο σύμφωνα με τις οδηγίες σε αυτό το έγγραφο. Βλέπε "Εκτόνωση της συμπίεσης ελατηρίων στον ενεργοποιητή" στην ενότητα "Αφαίρεση".

⚠ ΠΡΟΕΙΔΟΠΟΙΗΣΗ

Κίνδυνος τραυματισμού λόγω εξαερισμού του αέρα εξαγωγής.

Ο ενεργοποιητής λειτουργεί με αέρα. Αυτό έχει ως αποτέλεσμα τον αερισμό κατά τη λειτουργία.

- ➔ Φοράτε προστατευτικά ματιών και ακοής όταν εργάζεστε κοντά στον ενεργοποιητή.

⚠ ΠΡΟΕΙΔΟΠΟΙΗΣΗ

Κίνδυνος σύνθλιψης που προκύπτει από κίνηση του στελέχους ενεργοποιητή.

- ➔ Μην εισαγάγετε τα χέρια ή τα δάχτυλά σας μέσα στον αποστάτη, όταν η παροχή αέρα είναι συνδεδεμένη με τον ενεργοποιητή.
- ➔ Πριν εργαστείτε στον ενεργοποιητή, αποσυνδέστε και διακόψτε την τροφοδοσία αέρα καθώς και το σήμα ελέγχου.
- ➔ Μην παρεμποδίζετε την κίνηση του στελέχους ενεργοποιητή εισάγοντας αντικείμενα στον αποστάτη.

Συντήρηση και μετατροπή

→ Προτού ξεκλειδώσετε το στέλεχος ενεργοποιητή αφού κλειδωθεί (π.χ. λόγω αύξησης μεγέθους αφού παραμένει στη σωστή θέση για μεγάλο χρονικό διάστημα), εκτονώστε την πιθανή υπολειπόμενη ενέργεια στον ενεργοποιητή (π.χ. συμπίεση ελατηρίου). Βλέπε "Εκτόνωση της συμπίεσης ελατηρίων στον ενεργοποιητή" στην ενότητα "Αφαίρεση".

⚠ ΠΡΟΕΙΔΟΠΟΙΗΣΗ

Κίνδυνος τραυματισμού λόγω εσφαλμένης λειτουργίας, χρήσης ή εγκατάστασης, λόγω λανθασμένων πληροφοριών στον ενεργοποιητή.

Μετά από οποιαδήποτε εργασία προσαρμογής ή μετατροπής, οι πληροφορίες στην πινακίδα του ενεργοποιητή μπορεί να μην είναι πλέον σωστές. Αυτό μπορεί να ισχύει για παράδειγμα για την ταυτότητα διαμόρφωσης ή το σύμβολο μετά από αναστροφή της κατεύθυνσης λειτουργίας.

- Ανανεώνετε αμέσως τις πινακίδες ή ετικέτες με εσφαλμένες ή μη επίκαιρες πληροφορίες.
- Προσθέστε τις νέες τιμές στην πινακίδα. Εφόσον απαιτείται, επικοινωνήστε με τη SAMSON για να ζητήσετε μια νέα πινακίδα.

ⓘ ΕΙΔΟΠΟΙΗΣΗ

Κίνδυνος ζημιάς στον ενεργοποιητή λόγω υπερβολικά υψηλών ή χαμηλών ροπών σύσφιξης.

Τηρείτε τις καθορισμένες ροπές κατά το σφίξιμο των εξαρτημάτων του ενεργοποι-

ητή. Υπερβολικές ροπές σύσφιξης οδηγούν σε πρόωρη φθορά των εξαρτημάτων. Τα εξαρτήματα που δεν σφίγγονται επαρκώς ενδέχεται να χαλαρώσουν.

→ Τηρείτε τις καθορισμένες ροπές σύσφιξης (▶ AB 0100).

ⓘ ΕΙΔΟΠΟΙΗΣΗ

Κίνδυνος ζημιάς του ενεργοποιητή λόγω χρήσης ακατάλληλων εργαλείων.

→ Χρησιμοποιείτε μόνο εργαλεία που είναι εγκεκριμένα από την SAMSON (▶ AB 0100).

ⓘ ΕΙΔΟΠΟΙΗΣΗ

Κίνδυνος βλάβης της βαλβίδας λόγω χρήσης ακατάλληλων λιπαντικών.

→ Χρησιμοποιείτε μόνο λιπαντικά που είναι εγκεκριμένα από την SAMSON (▶ AB 0100).

i Σημείωση

- Η εγγύηση του προϊόντος ακυρώνεται, εάν εκτελεστούν εργασίες συντήρησης ή επισκευής που δεν περιγράφονται σε αυτές τις οδηγίες, χωρίς προηγούμενη συμφωνία με την Εξυπηρέτηση μετά την πώληση της SAMSON.
- Χρησιμοποιείτε μόνο γνήσια ανταλλακτικά της SAMSON, τα οποία συμμορφώνονται με τις αρχικές προδιαγραφές.

9.1 Περιοδικός έλεγχος

Ανάλογα με τις συνθήκες λειτουργίας, ελέγχετε τον ενεργοποιητή κατά συγκεκριμένα χρονικά διαστήματα, για την πρόληψη δυνητικής αστοχίας, προτού προκύψει. Οι χειριστές της εγκατάστασης είναι υπεύθυνοι για την εκπόνηση σχεδίου επιθεώρησης και δοκιμής.



Συμβουλή

Η εξυπηρέτηση μετά την πώληση μπορεί να παράσχει υποστήριξη για την εκπόνηση ενός σχεδίου επιθεώρησης και δοκιμών για τη μονάδα σας.

9.2 Προετοιμασία για την εργασία συντήρησης ή μετατροπής

1. Απλώστε τα απαραίτητα υλικά και εργαλεία για να είναι έτοιμα για τις προβλεπόμενες εργασίες.
2. Θέστε τον ενεργοποιητή εκτός λειτουργίας (ανατρέξτε στην ενότητα "Παροπλισμός").
3. Αφαιρέστε τον ενεργοποιητή από τη βαλβίδα (βλ. ενότητα "Αφαίρεση").



Σημείωση

Για αφαίρεση του ενεργοποιητή με "εκτεταμένο στέλεχος" στη λειτουργία ασφάλειας έναντι αστοχίας ή/και με προένταση ελατηρίων, πρέπει να εφαρμοστεί ορισμένη πίεση σήματος στον ενεργοποιητή (βλ. ενότητα "Αφαίρεση"). Ύστερα η πίεση σήματος πρέπει να αφαιρεθεί και η παροχή αέρα να αποσυνδεθεί ξανά και να κλειδωθεί.

4. Εκτονώστε την πίεση των προσυμπιεσμένων ελατηρίων. Βλέπε "Εκτόνωση της συμπίεσης ελατηρίων στον ενεργοποιητή" στην ενότητα "Αφαίρεση".
5. Ξεβιδώστε και αφαιρέστε τα περικόχλια και τους κοχλίες (μαζί με τις ροδέλες) γύρω από το κέλυφος ενεργοποιητή.

Οι ακόλουθες εργασίες συντήρησης ή/και μετατροπής μπορούν να εκτελεστούν αφού ολοκληρωθεί η προετοιμασία:

- Αντικαταστήστε το διάφραγμα (βλ. ενότητα 9.4.1)
- Αντικαταστήστε τα στεγανοποιητικά του στελέχους ενεργοποιητή (βλ. ενότητα 9.4.2)
- Αντιστρέψτε την κατεύθυνση λειτουργίας (βλ. ενότητα 9.5.1)

9.3 Τοποθέτηση του ενεργοποιητή επάνω στη βαλβίδα μετά την εργασία συντήρησης ή μετατροπής

1. Τοποθετήστε τον ενεργοποιητή (ανατρέξτε στην ενότητα "Εγκατάσταση").
2. Προσαρμόστε τις ανώτατες ή κατώτατες τιμές εύρους αναφοράς (βλ. ενότητα "Εναρξη λειτουργίας").

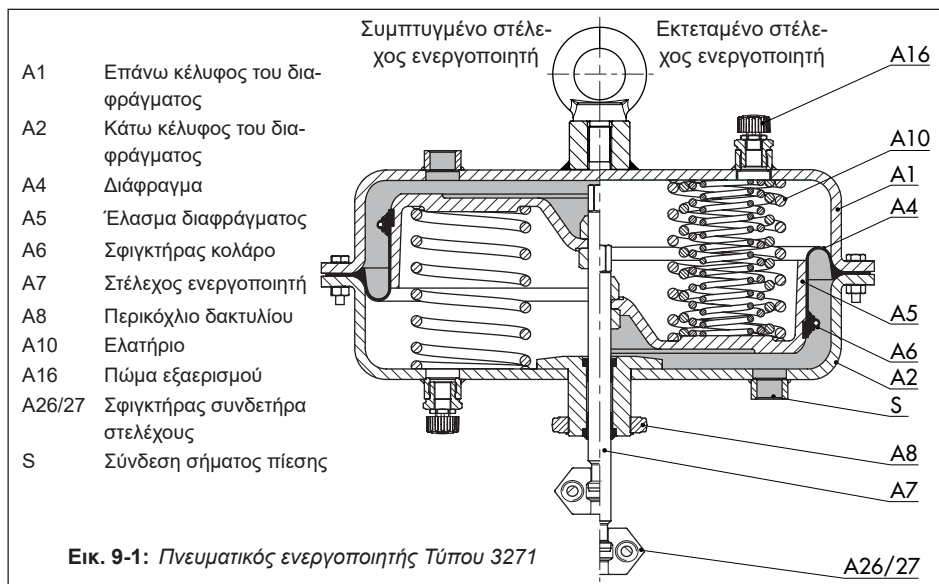

9.4 Εργασίες σέρβις

Βλέπε Εικ. 9-1

9.4.1 Αντικατάσταση του διαφράγματος

❗ ΕΙΔΟΠΟΙΗΣΗ

Κίνδυνος βλάβης λόγω κατεστραμμένου σφιγκτήρα ελαστικού σωλήνα.

- ➔ Μην επαναχρησιμοποιείτε τους σφιγκτήρες ελαστικού σωλήνα.
- ➔ Χρησιμοποιείτε νέο σφιγκτήρα ελαστικού σωλήνα κάθε φορά που αντικαθιστάτε το διάφραγμα.

❗ ΕΙΔΟΠΟΙΗΣΗ

Κίνδυνος υλικών ζημιών και βλάβης λόγω λανθασμένης τοποθέτησης του σφιγκτήρα ελαστικού σωλήνα.

- ➔ Σφίξτε το σφιγκτήρα ελαστικού σωλήνα με το χέρι χρησιμοποιώντας ροποκλειδο. Τηρείτε τη ροπή σύσφιξης και τοποθετήστε τον στο κέντρο.

α) Εκτεταμένο στέλεχος ενεργοποιητή

Βλέπε Εικ. 9-2

1. Σηκώστε το επάνω κέλυφος του διαφράγματος (A1) και αφαιρέστε τα ελατήρια (A10).

2. Τραβήξτε τη διάταξη πλάκας ελάσματος που αποτελείται από το έλασμα διαφράγματος (A5), το διάφραγμα (A4) και το στέλεχος ενεργοποιητή (A7) έξω από το κάτω κέλυφος διαφράγματος (A2).
3. Σφίξτε το κάτω μέρος του στελέχους ενεργοποιητή (A7) με μια μέγγενη, χρησιμοποιώντας προστατευτικές σιαγώνες. Βεβαιωθείτε ότι δεν έχει προκληθεί ζημιά στο στέλεχος ενεργοποιητή.
4. Ανοίξτε τα μάνταλα των σφινκτήρων ελαστικού σωλήνα (A6). Αφαιρέστε τους συμπιεστές (A19), τους σφινκτήρες ελαστικού σωλήνα (A6) και το διάφραγμα (A4) από το έλασμα διαφράγματος (A5). Πετάξτε τους σφινκτήρες ελαστικού σωλήνα.
5. Τοποθετήστε το νέο διάφραγμα (A4). Βεβαιωθείτε ότι το προφίλ του διαφράγματος εδράζει σωστά στην υποδοχή του ελάσματος διαφράγματος.
6. Ανοίξτε εντελώς δύο νέους σφινκτήρες ελαστικού σωλήνα (A6) και συνδέστε τους μαζί για να δημιουργηθεί ένας σφινκτήρας (βλ. Εικ. 9-3).

❗ ΕΙΔΟΠΟΙΗΣΗ

Κίνδυνος ζημιάς στους σφινκτήρες ελαστικού σωλήνα λόγω υπερβολικά υψηλών ροπών σύσφιξης.

Κατά την ένωσή τους, βεβαιωθείτε ότι μπορεί να τοποθετηθεί εύκολα το μάνταλο του σφινκτήρα.

➔ *Η ροπή σύσφιξης δεν επιτρέπεται να υπερβαίνει τα 3 Nm. Εάν συμβεί αυτό κατά λάθος, μη χρησιμοποιήσετε τους*

συγκεκριμένους σφινκτήρες ελαστικού σωλήνα.

7. Τοποθετήστε το σφινκτήρα ελαστικού σωλήνα (A6) ομοιόμορφα μέσα στην εγκοπή που βρίσκεται στο διάφραγμα (A4) και προορίζεται για το σφινκτήρα.
8. Περιστρέψτε τις βίδες στα μάνταλα των σφινκτήρων εναλλάξ μέχρι να παραμένει ένα κενό μόλις λίγων χιλιοστών μεταξύ του διαφράγματος (A4) και του σφινκτήρα ελαστικού σωλήνα (A6).
9. Τοποθετήστε και ευθυγραμμίστε τους συμπιεστές (A19) κάτω από το μάνταλο των σφινκτήρων (βλ. Εικ. 9-3).
10. Σφίξτε τις βίδες στα μάνταλα με το χέρι χρησιμοποιώντας ροπόκλειδο (ροπή σύσφιξης Nm 8). Εφαρμόστε ροπή σύσφιξης στις βίδες εναλλάξ.
11. Εφαρμόστε κατάλληλο λιπαντικό στο στέλεχος ενεργοποιητή (A7).
12. Τοποθετήστε την διάταξη του ελάσματος διαφράγματος, η οποία αποτελείται από το έλασμα διαφράγματος (A5), το νέο διάφραγμα (A4) και το στέλεχος ενεργοποιητή (A7) στο κάτω κέλυφος του διαφράγματος (A2). Βεβαιωθείτε ότι δεν έχουν υποστεί ζημιά τα στοιχεία σφράγισης.
13. Τοποθετήστε τα ελατήρια (A10) μέσα στο κάτω κέλυφος διαφράγματος και κεντράρετέ τα στις προοριζόμενες υποδοχές.
14. Τοποθετήστε τα στο επάνω κέλυφος του διαφράγματος (A1). Διασφαλίστε ότι οι συνδέσεις συμπιεσμένου αέρα

Συντήρηση και μετατροπή

στα περιβλήματα (A1, A2) είναι σωστά ευθυγραμμισμένες μεταξύ τους.

15. Εάν χρειάζεται, προεντνείτε τα ελατήρια (βλ. ενότητα "Εναρξη λειτουργίας").

16. Στερεώστε μαζί το επάνω και το κάτω κέλυφος του διαφράγματος (A1, A2) χρησιμοποιώντας τα περικόχλια (A21) και τους κοχλίες (A20). Τηρείτε τις ροπές σύσφιξης.

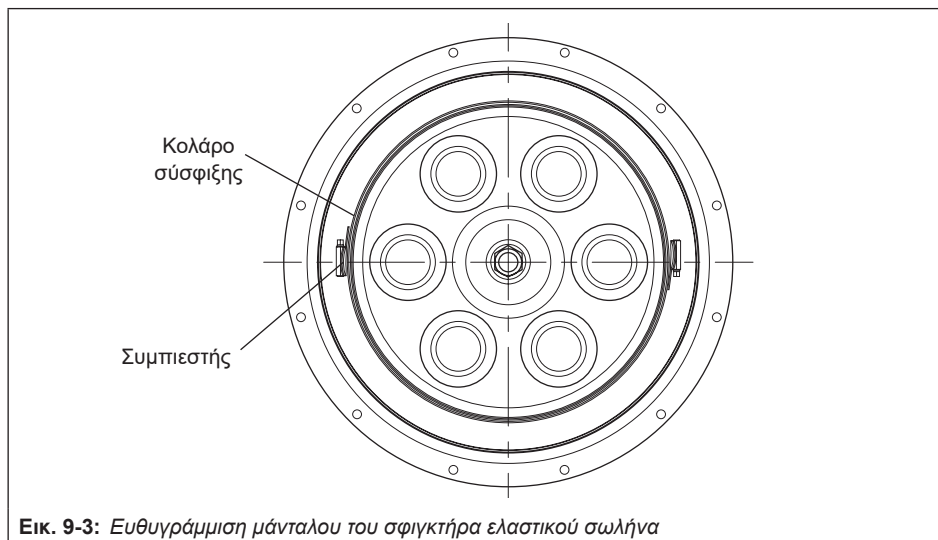
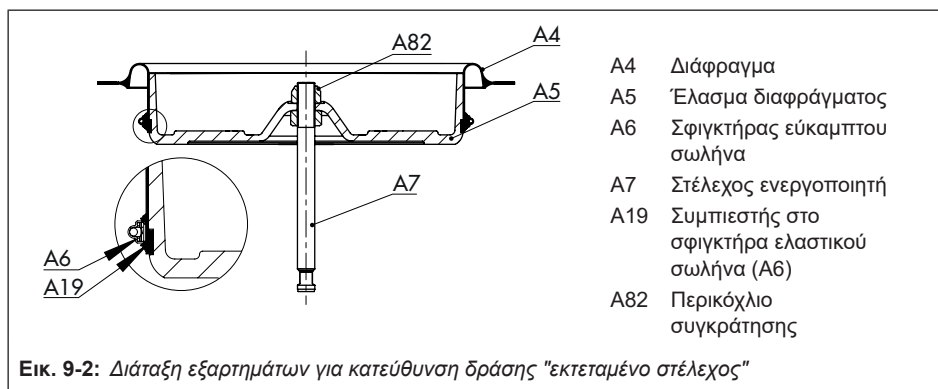

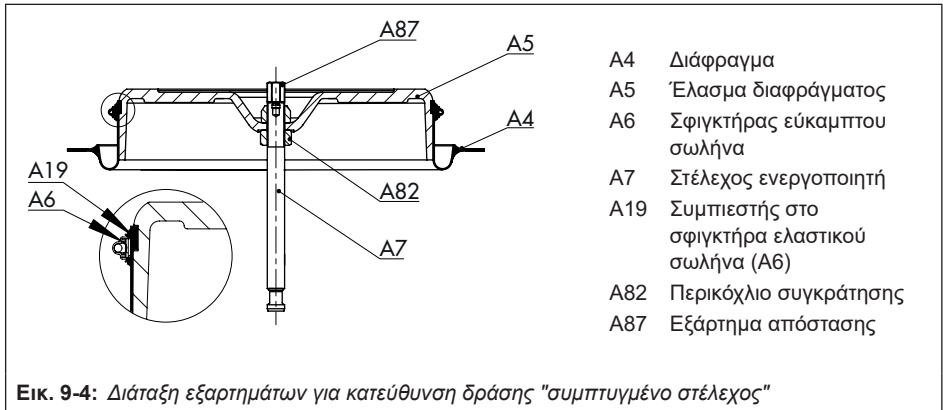

- A4 Διάφραγμα
- A5 Έλασμα διαφράγματος
- A6 Σφιγκτήρας εύκαμπτου σωλήνα
- A7 Στέλεχος ενεργοποιητή
- A19 Συμπιεστής στο σφιγκτήρα ελαστικού σωλήνα (A6)
- A82 Περικόχλιο συγκράτησης
- A87 Εξάρτημα απόστασης

b) Ανασυρόμενο στέλεχος ενεργοποιητή

Βλέπε Εικ. 9-4

1. Σηκώστε το επάνω κέλυφος διαφράγματος (A1).
2. Τραβήξτε τη διάταξη ελάσματος διαφράγματος, η οποία αποτελείται από το έλασμα διαφράγματος (A5), το διάφραγμα (A4) και το στέλεχος ενεργοποιητή (A7) έξω από τον ενεργοποιητή.
3. Αφαιρέστε τα ελατήρια (A10) από το κάτω κέλυφος διαφράγματος (A2).
4. Σφίξτε το κάτω μέρος του στελέχους ενεργοποιητή (A7) με μια μέγγενη, χρησιμοποιώντας προστατευτικές σιαγώνες. Βεβαιωθείτε ότι δεν έχει προκληθεί ζημιά στο στέλεχος ενεργοποιητή.
5. Ανοίξτε τα μάνταλα των σφιγκτήρων ελαστικού σωλήνα (A6). Αφαιρέστε τους συμπιεστές (A19), τους σφιγκτήρες ελαστικού σωλήνα (A6) και το διάφραγμα (A4) από το έλασμα διαφράγ-

ματος (A5). Πετάξτε τους σφιγκτήρες ελαστικού σωλήνα.

6. Τοποθετήστε το νέο διάφραγμα (A4). Βεβαιωθείτε ότι το προφίλ του διαφράγματος εδράζει σωστά στην υποδοχή του ελάσματος διαφράγματος.
7. Ανοίξτε εντελώς δύο νέους σφιγκτήρες ελαστικού σωλήνα (A6) και συνδέστε τους μαζί για να δημιουργηθεί ένας σφιγκτήρας (βλ. Εικ. 9-3).

⚠ ΕΙΔΟΠΟΙΗΣΗ

Κίνδυνος ζημιάς στους σφιγκτήρες ελαστικού σωλήνα λόγω υπερβολικά υψηλών ροπών σύσφιξης.

Κατά την ένωσή τους, βεβαιωθείτε ότι μπορεί να τοποθετηθεί εύκολα το μάνταλο του σφιγκτήρα.

➔ Η ροπή σύσφιξης δεν επιτρέπεται να υπερβαίνει τα 3 Nm. Εάν συμβεί αυτό κατά λάθος, μη χρησιμοποιήσετε τους συγκεκριμένους σφιγκτήρες ελαστικού σωλήνα.

8. Τοποθετήστε το σφινγκτήρα ελαστικού σωλήνα (A6) ομοιόμορφα μέσα στην εγκοπή που βρίσκεται στο διάφραγμα (A4) και προορίζεται για το σφινγκτήρα.
9. Περιστρέψτε τις βίδες στα μάνταλα των σφινγκτήρων εναλλάξ μέχρι να παραμένει ένα κενό μόλις λίγων χιλιοστών μεταξύ του διαφράγματος (A4) και του σφινγκτήρα ελαστικού σωλήνα (A6).
10. Τοποθετήστε και ευθυγραμμίστε τους συμπιεστές (A19) κάτω από το μάνταλο των σφινγκτήρων (βλ. Εικ. 9-3).
11. Σφίξτε τις βίδες στα μάνταλα με το χέρι χρησιμοποιώντας ροπόκλειδο (ροπή σύσφιγξης Nm 8). Εφαρμόστε ροπή σύσφιγξης στις βίδες εναλλάξ.
12. Εφαρμόστε κατάλληλο λιπαντικό στο στέλεχος ενεργοποιητή (A7).
13. Συσφίξτε το επάνω κέλυφος διαφράγματος (A1) με το άνοιγμα προς τα επάνω, με κατάλληλο εξάρτημα σφινγκτήρα.
14. Τοποθετήστε τη διάταξη ελάσματος διαφράγματος, η οποία αποτελείται από το έλασμα διαφράγματος (A5), το νέο διάφραγμα (A4) και το στέλεχος ενεργοποιητή (A7) με το στέλεχος ενεργοποιητή να έχει προσανατολισμό προς τα επάνω, μέσα στο κέλυφος του διαφράγματος (A1).
15. Τοποθετήστε τα ελατήρια (A10) μέσα στο έλασμα διαφράγματος (A5) και κεντράρετέ τα στις προοριζόμενες υποδοχές.
16. Οδηγήστε προσεκτικά το κάτω κέλυφος του διαφράγματος (A2) επάνω από το στέλεχος ενεργοποιητή (A7) και

τοποθετήστε το επάνω στα ελατήρια (A10). Βεβαιωθείτε ότι δεν έχουν υποστεί ζημιά τα στοιχεία σφράγισης. Διασφαλίστε ότι οι συνδέσεις συμπιεσμένου αέρα στα περιβλήματα (A1, A2) είναι σωστά ευθυγραμμισμένες μεταξύ τους.

17. Στερεώστε μαζί το επάνω και το κάτω κέλυφος του διαφράγματος (A1, A2) χρησιμοποιώντας τα περικόχλια (A21) και τους κοχλίες (A20). Τηρείτε τις ροπές σύσφιγξης.

9.4.2 Αντικατάσταση των στεγανοποιητικών του στέλεχους ενεργοποιητή

Βλέπε Εικ. 9-5

α) Εκτεταμένο στέλεχος ενεργοποιητή

1. Σηκώστε το επάνω κέλυφος του διαφράγματος (A1) και αφαιρέστε τα ελατήρια (A10).
2. Τραβήξτε τη διάταξη πλάκας ελάσματος που αποτελείται από το έλασμα διαφράγματος (A5), το διάφραγμα (A4) και το στέλεχος ενεργοποιητή (A7) έξω από το κάτω κέλυφος διαφράγματος (A2).
3. Χρησιμοποιήστε κατάλληλο ζουμπά για να αφαιρέσετε την ακτινωτή σφράγιση του άξονα (A40).

4. Ελέγξτε το στεγνό έδρανο (A42) και την ψήκτρα (A41), εάν χρειάζεται αντικαταστήστε τα.
5. Εφαρμόστε κατάλληλο λιπαντικό στο χείλος στεγανοποίησης της νέας ακτινωτής στεγανοποίησης άξονα.
6. Χρησιμοποιήστε κατάλληλο εργαλείο για να τοποθετήσετε την ακτινωτή στεγανοποίηση του άξονα. Προσέξτε για τη σωστή ευθυγράμμιση της ακτινωτής στεγανοποίησης άξονα (βλ. Εικ. 9-5).
7. Γεμίστε την κοιλότητα της ακτινωτής στεγανοποίησης άξονα, στην οποία εδράζει το ελατήριο, με λιπαντικό.
8. Εφαρμόστε κατάλληλο λιπαντικό στο στέλεχος ενεργοποιητή (A7).
9. Τοποθετήστε την διάταξη του ελάσματος διαφράγματος, η οποία αποτελείται από το έλασμα διαφράγματος (A5), το νέο διάφραγμα (A4) και το στέλεχος ενεργοποιητή (A7) στο κάτω κέλυφος του διαφράγματος (A2). Βεβαιωθείτε ότι δεν έχουν υποστεί ζημιά τα στοιχεία σφράγισης. Διασφαλίστε ότι οι συνδέσεις συμπιεσμένου αέρα στα περιβλήματα (A1, A2) είναι σωστά ευθυγραμμισμένες μεταξύ τους.
10. Τοποθετήστε τα ελατήρια (A10) μέσα στο κάτω κέλυφος διαφράγματος και κεντράρετέ τα στις προοριζόμενες υποδοχές.
11. Τοποθετήστε τα στο επάνω κέλυφος του διαφράγματος (A1).
12. Εάν χρειάζεται, προεντείνετε τα ελατήρια (βλ. ενότητα "Έναρξη λειτουργίας").

13. Στερεώστε μαζί το επάνω και το κάτω κέλυφος του διαφράγματος (A1, A2) χρησιμοποιώντας τα περικόχλια (A21) και τους κοχλίες (A20). Τηρείτε τις ροπές σύσφιγξης.

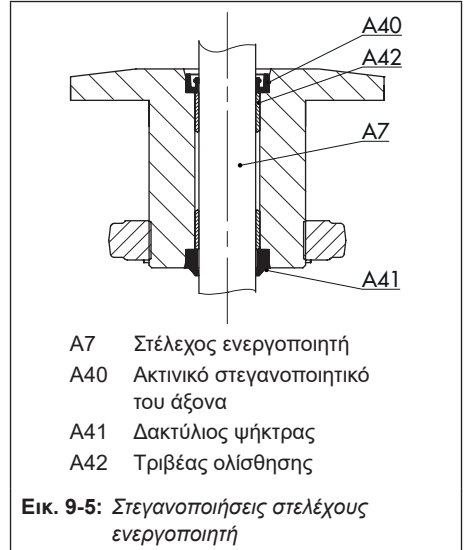

b) Ανασυρόμενο στέλεχος ενεργοποιητή

1. Σηκώστε το επάνω κέλυφος διαφράγματος (A1).
2. Τραβήξτε τη διάταξη ελάσματος διαφράγματος, η οποία αποτελείται από το έλασμα διαφράγματος (A5), το διάφραγμα (A4) και το στέλεχος ενεργοποιητή (A7) έξω από τον ενεργοποιητή.
3. Αφαιρέστε τα ελατήρια (A10) από το κάτω κέλυφος διαφράγματος (A2).

Συντήρηση και μετατροπή

- Χρησιμοποιήστε κατάλληλο ζουμπά για να αφαιρέσετε την ακτινωτή σφράγιση του άξονα (A40).
- Ελέγξτε το στεγνό έδρανο (A42) και την ψήκτρα (A41), εάν χρειάζεται αντικαταστήστε τα.
- Εφαρμόστε κατάλληλο λιπαντικό στο χείλος στεγανοποίησης της νέας ακτινωτής στεγανοποίησης άξονα.
- Χρησιμοποιήστε κατάλληλο εργαλείο για να τοποθετήσετε την ακτινωτή στεγανοποίηση του άξονα. Προσέξτε για τη σωστή ευθυγράμμιση της ακτινωτής στεγανοποίησης άξονα (βλ. Εικ. 9-5).
- Γεμίστε την κοιλότητα της ακτινωτής στεγανοποίησης άξονα, στην οποία εδράζει το ελατήριο, με λιπαντικό.
- Εφαρμόστε κατάλληλο λιπαντικό στο στέλεχος ενεργοποιητή (A7).
- Συσφίξτε το επάνω κέλυφος διαφράγματος (A1) με το άνοιγμα προς τα επάνω, με κατάλληλο εξάρτημα σφιγκτήρα.
- Τοποθετήστε τη διάταξη ελάσματος διαφράγματος, μαζί με το στέλεχος ενεργοποιητή (A7), με προσανατολισμό προς τα επάνω, μέσα στο κέλυφος του διαφράγματος (A1).
- Τοποθετήστε τα ελατήρια (A10) μέσα στο έλασμα διαφράγματος (A5) και κεντράρετέ τα στις προοριζόμενες υποδοχές.
- Οδηγήστε προσεκτικά το κάτω κέλυφος του διαφράγματος (A2) επάνω από το στέλεχος ενεργοποιητή (A7) και τοποθετήστε το επάνω στα ελατήρια (A10). Βεβαιωθείτε ότι δεν έχουν υπο-

στεί ζημιά τα στοιχεία σφράγισης. Διασφαλίστε ότι οι συνδέσεις συμπιεσμένου αέρα στα περιβλήματα (A1, A2) είναι σωστά ευθυγραμμισμένες μεταξύ τους.

- Στερεώστε μαζί το επάνω και το κάτω κέλυφος του διαφράγματος (A1, A2) χρησιμοποιώντας τα περικόχλια (A21) και τους κοχλίες (A20). Τηρείτε τις ροπές σύσφιξης.

9.5 Εργασία μετατροπής

Βλέπε Εικ. 9-1

9.5.1 Αντιστροφή της κατεύθυνσης λειτουργίας (λειτουργία ασφαλείας θέσης ηρεμίας)

Βλέπε Εικ. 9-6

Η κατεύθυνση δράσης (και η λειτουργία ασφαλείας έναντι αστοχίας) των πνευματικών ενεργοποιητών μπορεί να αλλάξει. Η λειτουργία ασφαλείας έναντι αστοχίας υποδεικνύεται στην πινακίδα με ένα σύμβολο:

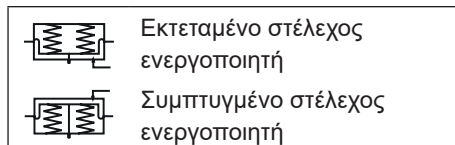

α) Αντιστροφή κατεύθυνσης δράσης από εκτεταμένο στέλεχος σε συμπυκνόμενο στέλεχος

1. Σηκώστε το επάνω κέλυφος του διαφράγματος (A1) και αφαιρέστε τα ελατήρια (A10).
2. Τραβήξτε τη διάταξη πλάκας ελάσματος που αποτελείται από το έλασμα διαφράγματος (A5), το διάφραγμα (A4) και το στέλεχος ενεργοποιητή (A7) έξω από το κάτω κέλυφος διαφράγματος (A2).
3. Σφίξτε το κάτω μέρος του στελέχους ενεργοποιητή (A7) με μια μέγγενη, χρησιμοποιώντας προστατευτικές σιαγώνες. Βεβαιωθείτε ότι δεν έχει προκληθεί ζημιά στο στέλεχος ενεργοποιητή.
4. Ξεβιδώστε και αφαιρέστε το περικόχλιο συγκράτησης (A82), ενώ κρατάτε σταθερό το περικόχλιο (A9).
5. Αφαιρέστε το έλασμα διαφράγματος (A5) με το διάφραγμα (A4) από το στέλεχος ενεργοποιητή και τοποθετήστε τα πάλι με αντίστροφη σειρά.
6. Σφίξτε το περικόχλιο συγκράτησης (A82), ενώ κρατάτε σταθερό το περικόχλιο (A9). Τηρείτε τις ροπές σύσφιξης.
7. Ξεβιδώστε το εξάρτημα απόστασης (A87).
8. Εφαρμόστε κατάλληλο λιπαντικό στο στέλεχος ενεργοποιητή (A7).
9. Συσφίξτε το επάνω κέλυφος διαφράγματος (A1) με το άνοιγμα προς τα επάνω, με κατάλληλο εξάρτημα σφιγκτήρα.
10. Τοποθετήστε τη διάταξη ελάσματος διαφράγματος, μαζί με το στέλεχος ενεργοποιητή (A7), με προσανατολισμό προς τα επάνω, μέσα στο κέλυφος του διαφράγματος (A1).
11. Τοποθετήστε τα ελατήρια (A10) μέσα στο έλασμα διαφράγματος (A5) και κεντράρετέ τα στις προοριζόμενες υποδοχές.
12. Οδηγήστε προσεκτικά το κάτω κέλυφος του διαφράγματος (A2) επάνω από το στέλεχος ενεργοποιητή (A7) και τοποθετήστε το επάνω στα ελατήρια (A10). Βεβαιωθείτε ότι δεν έχουν υποστεί ζημιά τα στοιχεία στεγανοποίησης. Διασφαλίστε ότι οι συνδέσεις συμπιεσμένου αέρα στα περιβλήματα (A1, A2) είναι σωστά ευθυγραμμισμένες μεταξύ τους.
13. Στερεώστε μαζί το επάνω και το κάτω κέλυφος του διαφράγματος (A1, A2) χρησιμοποιώντας τα περικόχλια (A21)

❗ ΕΙΔΟΠΟΙΗΣΗ

Βλάβη λόγω χαλαρού περικοχλίου (A9).

Το περικόχλιο (A9) στο στέλεχος ενεργοποιητή εξυπηρετεί για την προσαρμογή της διάστασης x .

→ Μην ξεβιδώσετε το περικόχλιο (A9).

→ Αν το περικόχλιο (A9) έχει λυθεί, ρυθμίστε ξανά τη διάσταση x όπως ορίζεται στον πίνακα 5-1 στην ενότητα "Εγκατάσταση".

Συντήρηση και μετατροπή

και τους κοχλίες (A20). Τηρείτε τις ροπές σύσφιγξης.

14. Ξεβιδώστε το εξαεριστικό (A16) από την επάνω σύνδεση του σήματος πίεσης και βιδώστε το στην κάτω σύνδεση (S).

Τα ελατήρια του ενεργοποιητή, τα οποία ωθούν πλέον το έλασμα διαφράγματος από κάτω, προκαλούν σύμπτυξη του στελέχους ενεργοποιητή. Το σήμα συνδέεται με την επάνω σύνδεση (S) στο

επάνω κέλυφος του διαφράγματος. Κατά συνέπεια, το στέλεχος ενεργοποιητή εκτείνεται και αντισταθμίζει τη δύναμη των ελατηρίων καθώς αυξάνεται το σήμα πίεσης.

15. Κολλήστε στον ενεργοποιητή μια νέα πινακίδα στην οποία θα έχει αλλάξει το σύμβολο και η νέα σήμανση διαμόρφωσης.

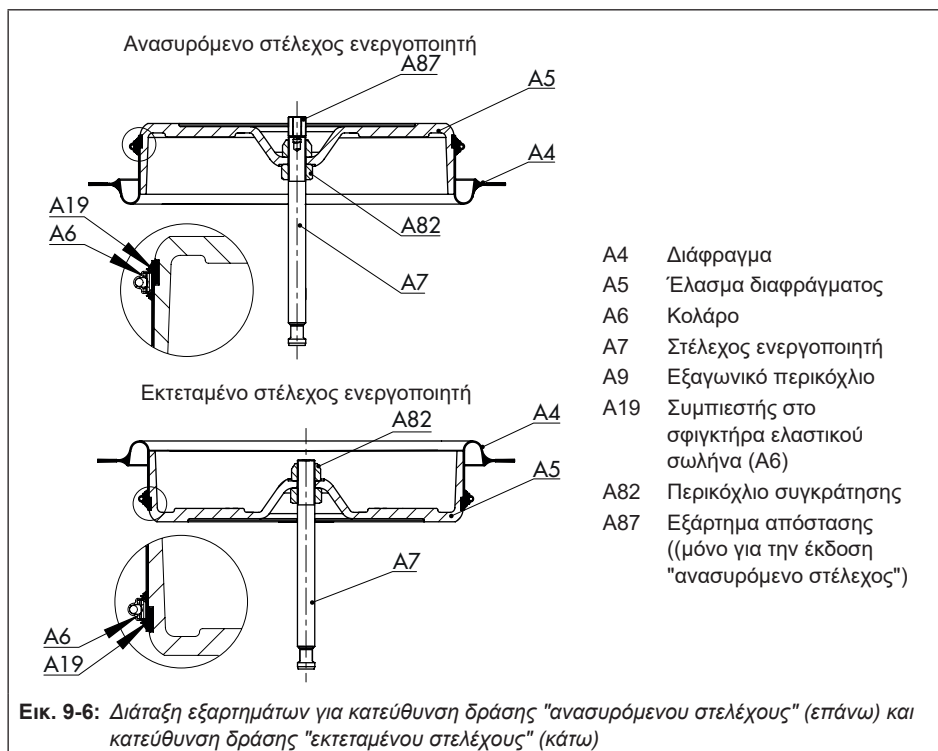

b) Αντιστροφή της κατεύθυνσης δράσης από ανασυρόμενο στέλεχος σε εκτεταμένο στέλεχος

1. Σηκώστε το επάνω κέλυφος διαφράγματος (A1).
2. Τραβήξτε τη διάταξη ελάσματος διαφράγματος, η οποία αποτελείται από το έλασμα διαφράγματος (A5), το διάφραγμα (A4) και το στέλεχος ενεργοποιητή (A7) έξω από τον ενεργοποιητή.
3. Αφαιρέστε τα ελατήρια (A10) από το κάτω κέλυφος διαφράγματος (A2).
4. Ξεβιδώστε το εξάρτημα απόστασης (A87).
5. Ξεβιδώστε και αφαιρέστε το περικόχλιο συγκράτησης (A82), ενώ κρατάτε σταθερό το περικόχλιο (A9).

❗ ΕΙΔΟΠΟΙΗΣΗ

Βλάβη λόγω χαλαρού περικοχλίου (A9).

Το περικόχλιο (A9) στο στέλεχος ενεργοποιητή εξυπηρετεί για την προσαρμογή της διάστασης x .

➔ Μην ξεβιδώσετε το περικόχλιο (A9).

➔ Αν το περικόχλιο (A9) έχει λυθεί, ρυθμίστε ξανά τη διάσταση x όπως ορίζεται στον πίνακα 5-1 στην ενότητα "Εγκατάσταση".

6. Σφίξτε το κάτω μέρος του στελέχους ενεργοποιητή (A7) με μια μέγγενη, χρησιμοποιώντας προστατευτικές σιαγώνες. Βεβαιωθείτε ότι δεν έχει προκληθεί ζημιά στο στέλεχος ενεργοποιητή.

7. Αφαιρέστε το έλασμα διαφράγματος (A5) με το διάφραγμα (A4) από το στέλεχος ενεργοποιητή και τοποθετήστε τα πάλι με αντίστροφη σειρά.
8. Σφίξτε το περικόχλιο συγκράτησης (A82), ενώ κρατάτε σταθερό το περικόχλιο (A9). Τηρείτε τις ροπές σύσφιξης.
9. Εφαρμόστε κατάλληλο λιπαντικό στο στέλεχος ενεργοποιητή (A7).
10. Τοποθετήστε τη διάταξη ελάσματος διαφράγματος μαζί με το στέλεχος ενεργοποιητή (A7), με προσανατολισμό προς τα κάτω, μέσα στο κάτω περιβλήμα διαφράγματος (A2). Βεβαιωθείτε ότι δεν έχουν υποστεί ζημιά τα στοιχεία σφράγισης.
11. Τοποθετήστε τα ελατήρια (A10) μέσα στο κάτω κέλυφος διαφράγματος και κεντράρετέ τα στις προοριζόμενες υποδοχές.
12. Τοποθετήστε τα στο επάνω κέλυφος του διαφράγματος (A1). Διασφαλίστε ότι οι συνδέσεις συμπιεσμένου αέρα στα περιβλήματα (A1, A2) είναι σωστά ευθυγραμμισμένες μεταξύ τους.
13. Εάν χρειάζεται, προεντείνετε τα ελατήρια (βλ. ενότητα "Εναρξη λειτουργίας").
14. Στερεώστε μαζί το επάνω και το κάτω κέλυφος του διαφράγματος (A1, A2) χρησιμοποιώντας τα περικόχλια (A21) και τους κοχλίες (A20). Τηρείτε τις ροπές σύσφιξης.
15. Ξεβιδώστε το εξαιρεστικό (A16) από την κάτω σύνδεση του σήματος πίεσης και βιδώστε το στην επάνω σύνδεση (S).

Τα ελατήρια του ενεργοποιητή, τα οποία ωθούν πλέον το έλασμα διαφράγματος από επάνω, προκαλούν την έκταση του στελέχους ενεργοποιητή. Το σήμα πίεσης είναι συνδεδεμένο με την κάτω σύνδεση (S) στο κάτω περιβλήμα διαφράγματος. Κατά συνέπεια, το στέλεχος ενεργοποιητή συμπύσσεται αντισταθμίζοντας τη δύναμη των ελατηρίων καθώς αυξάνεται το σήμα πίεσης.

16. Κολλήστε στον ενεργοποιητή μια νέα πινακίδα στην οποία θα έχει αλλάξει το σύμβολο και η νέα σήμανση διαμόρφωσης.

9.6 Παραγγελία ανταλλακτικών και ειδών λειτουργίας

Επικοινωνήστε με την πλησιέστερη θυγατρική της SAMSON ή με την Εξυπηρέτηση μετά την πώληση της SAMSON για πληροφορίες σχετικά με ανταλλακτικά, λιπαντικά και εργαλεία.

Ανταλλακτικά

Για λεπτομέρειες σχετικά με ανταλλακτικά, ανατρέξτε στο Παράρτημα.

Λιπαντικό

Βλ. έγγραφο ► AB 0100 για λεπτομέρειες σχετικά με τα κατάλληλα λιπαντικά.

Εργαλεία

Βλ. έγγραφο ► AB 0100 για λεπτομέρειες σχετικά με τα κατάλληλα εργαλεία.

10 Παροπλισμός

Οι εργασίες που περιγράφονται σε αυτή την ενότητα πρέπει να εκτελούνται μόνο από προσωπικό με την κατάλληλη εξειδίκευση για την εκτέλεση αυτών των εργασιών.

⚠ ΚΙΝΔΥΝΟΣ

Κίνδυνος θραύσης λόγω λανθασμένου ανοίγματος εξοπλισμού ή εξαρτημάτων υπό πίεση.

Οι πνευματικοί ενεργοποιητές είναι εξοπλισμός υπό πίεση, ο οποίος μπορεί να σπάσει σε περίπτωση λανθασμένου χειρισμού. Τα εκτοξευόμενα θραύσματα ή εξαρτήματα μπορεί να προκαλέσουν σοβαρό τραυματισμό ή ακόμα και θάνατο.

Πριν από την εργασία στον ενεργοποιητή:

➔ Εκτονώστε την πίεση όλων των σχετικών τμημάτων της μονάδας και του ενεργοποιητή. Εκτονώστε πιθανές αποθηκευμένες ενέργειες.

⚠ ΠΡΟΕΙΔΟΠΟΙΗΣΗ

Κίνδυνος τραυματισμού εξαιτίας των ελατηρίων προέντασης.

Οι ενεργοποιητές με ελατήρια προέντασης βρίσκονται υπό τάση εφελκυσμού. Αυτοί οι ενεργοποιητές αναγνωρίζονται από περισσότερους μακρύτερους κοχλίες με περικόχλια που προεξέχουν από το κάτω περίβλημα του διαφράγματος. Ενεργοποιητές με έντονα προφορισμένα ελατήρια διαθέτουν επίσης αντίστοιχη επιγραφή (ανατρέξτε στην ενότητα "Επισημάνσεις επάνω στη συσκευή").

➔ Ανοίγεται τον ενεργοποιητή μόνο σύμφωνα με τις οδηγίες σε αυτό το έγγραφο. Βλέπε "Εκτόνωση της συμπίεσης ελατηρίων στον ενεργοποιητή" στην ενότητα "Αφαίρεση".

⚠ ΠΡΟΕΙΔΟΠΟΙΗΣΗ

Κίνδυνος τραυματισμού λόγω εξαερισμού του αέρα εξαγωγής.

Ο ενεργοποιητής λειτουργεί με αέρα. Αυτό έχει ως αποτέλεσμα τον αερισμό κατά τη λειτουργία.

➔ Φοράτε προστατευτικά ματιών και ακοής όταν εργάζεστε κοντά στον ενεργοποιητή.

⚠ ΠΡΟΕΙΔΟΠΟΙΗΣΗ

Κίνδυνος σύνθλιψης που προκύπτει από κίνηση του στελέχους ενεργοποιητή.

➔ Μην εισαγάγετε τα χέρια ή τα δάχτυλά σας μέσα στον αποστάτη, όταν η παροχή αέρα είναι συνδεδεμένη με τον ενεργοποιητή.

➔ Πριν εργαστείτε στον ενεργοποιητή, αποσυνδέστε και διακόψτε την τροφοδοσία αέρα καθώς και το σήμα ελέγχου.

➔ Μην παρεμποδίζετε την κίνηση του στελέχους ενεργοποιητή εισάγοντας αντικείμενα στον αποστάτη.

➔ Προτού ξεκλειδώσετε το στέλεχος ενεργοποιητή αφού σταθεροποιηθεί (π.χ. λόγω αύξησης μεγέθους αφού παραμένει στη σωστή θέση για μεγάλο χρονικό διάστημα), εκτονώστε την

Παροπλισμός

πιθανή υπολειπόμενη ενέργεια στον ενεργοποιητή (π.χ. συμπίεση ελατηρίου). Βλέπε "Εκτόνωση της συμπίεσης ελατηρίων στον ενεργοποιητή" στην ενότητα "Αφαίρεση".

Για να παροπλίσετε τον ενεργοποιητή για εργασίες συντήρησης ή προτού τον αφαιρέσετε από τη βαλβίδα, προχωρήστε ως εξής:

1. Θέστε τη βαλβίδα ελέγχου εκτός λειτουργίας. Ανατρέξτε στη σχετική τεκμηρίωση της βαλβίδας.
2. Αποσυνδέστε την τροφοδοσία αέρα, για να αποσυμπιεστεί ο ενεργοποιητής.

11 Αφαίρεση.

Οι εργασίες που περιγράφονται σε αυτή την ενότητα πρέπει να εκτελούνται μόνο από προσωπικό με την κατάλληλη εξειδίκευση για την εκτέλεση αυτών των εργασιών.

⚠ ΚΙΝΔΥΝΟΣ

Κίνδυνος θραύσης λόγω λανθασμένου ανοίγματος εξοπλισμού ή εξαρτημάτων υπό πίεση.

Οι πνευματικοί ενεργοποιητές είναι εξοπλισμός υπό πίεση, ο οποίος μπορεί να σπάσει σε περίπτωση λανθασμένου χειρισμού. Τα ιπτάμενα εκτοξευόμενα θραύσματα ή εξαρτήματα μπορεί να προκαλέσουν σοβαρό τραυματισμό ή ακόμα και θάνατο.

Πριν από την εργασία στον ενεργοποιητή:

➔ Εκτονώστε την πίεση όλων των σχετικών τμημάτων της μονάδας και του ενεργοποιητή. Εκτονώστε πιθανές αποθηκευμένες ενέργειες.

⚠ ΠΡΟΕΙΔΟΠΟΙΗΣΗ

Κίνδυνος τραυματισμού εξαιτίας των ελατηρίων προέντασης.

Οι ενεργοποιητές με ελατήρια προέντασης βρίσκονται υπό τάση εφελκυσμού. Αυτοί οι ενεργοποιητές αναγνωρίζονται από περισσότερους μακρύτερους κοχλίες με περικόχλια που προεξέχουν από το κάτω περίβλημα του διαφράγματος. Ενεργοποιητές με έντονα προενταμένα ελατήρια διαθέτουν επίσης αντίστοιχη επιγραφή (ανατρέξτε στην ενότητα "Επισημάνσεις επάνω στη συσκευή").

➔ Ανοίγεται τον ενεργοποιητή μόνο σύμφωνα με τις οδηγίες σε αυτό το έγγραφο. Βλέπε "Εκτόνωση της συμπίεσης ελατηρίων στον ενεργοποιητή" στην ενότητα "Αφαίρεση".

⚠ ΠΡΟΕΙΔΟΠΟΙΗΣΗ

Κίνδυνος τραυματισμού λόγω εξαερισμού του αέρα εξαγωγής.

Ο ενεργοποιητής λειτουργεί με αέρα. Αυτό έχει ως αποτέλεσμα τον αερισμό κατά τη λειτουργία.

➔ Φοράτε προστατευτικά ματιών και ακοής όταν εργάζεστε κοντά στον ενεργοποιητή.

⚠ ΠΡΟΕΙΔΟΠΟΙΗΣΗ

Κίνδυνος σύνθλιψης που προκύπτει από κίνηση του στελέχους ενεργοποιητή.

➔ Μην αγγίζετε το στέλεχος ενεργοποιητή και μην εισάγετε τα χέρια ή τα δάχτυλά σας μέσα στον αποστάτη, όταν η παροχή αέρα είναι συνδεδεμένη με τον ενεργοποιητή.

➔ Πριν εργαστείτε στον ενεργοποιητή, αποσυνδέστε και διακόψτε την τροφοδοσία αέρα καθώς και το σήμα ελέγχου.

➔ Μην παρεμποδίζετε την κίνηση του στελέχους ενεργοποιητή εισάγοντας αντικείμενα στον αποστάτη.

➔ Προτού ξεκλειδώσετε το στέλεχος ενεργοποιητή αφού κλειδωθεί (π.χ. λόγω αύξησης μεγέθους αφού

Αφαίρεση.

παραμένει στη σωστή θέση για μεγάλο χρονικό διάστημα), εκτονώστε την πιθανή υπολειπόμενη ενέργεια στον ενεργοποιητή (π.χ. συμπίεση ελατηρίου). Βλέπε "Εκτόνωση της συμπίεσης ελατηρίων στον ενεργοποιητή" στην ενότητα "Αφαίρεση".

Πριν την αφαίρεση της βαλβίδας, βεβαιωθείτε ότι πληρούνται οι ακόλουθες συνθήκες:

- Ο ενεργοποιητής τίθεται εκτός λειτουργίας (ανατρέξτε στην ενότητα "Παροπλισμός").

11.1 Αφαίρεση του ενεργοποιητή από τη βαλβίδα

1. Ανοίξτε τους σφιγκτήρες του συνδετήρα στελέχους (A26/27).
2. Χαλαρώστε το περικόχλιο συνδετήρα στελέχους (9) και το ασφαλιστικό περικόχλιο (10).
3. **Αφαίρεση ενεργοποιητών με ενέργεια "εκτεταμένου στελέχους" με/ χωρίς ελατήρια προέντασης:** για να ξεβιδώσετε το περικόχλιο δακτυλίου (A8), εφαρμόστε πίεση σήματος 50 % κατά προσέγγιση για να ανοίξετε τη βαλβίδα.
4. Ξεβιδώστε το περικόχλιο δακτυλίου στο κάλυμμα βαλβίδας.
5. Αποσυνδέστε ξανά το σήμα πίεσης.

6. Διαχωρίστε τον ενεργοποιητή από τη βαλβίδα, ξεβιδώνοντας το περικόχλιο δακτυλίου.
7. Στερεώστε το ασφαλιστικό περικόχλιο και το περικόχλιο συνδέσμου στελέχους επάνω στη βαλβίδα.

11.2 Εκτόνωση της συμπίεσης ελατηρίων στον ενεργοποιητή

Οι μακριοί κοχλίες σύσφιξης με μακριά περικόχλια σύσφιξης και οι κοντοί κοχλίες με κοντά παξιμάδια είναι ομοίμορφα διατεταγμένα περιμετρικά του περιβλήματος ενεργοποιητή, ώστε να στερεώσουν μεταξύ τους το πάνω και κάτω μέρος των κελυφών διαφράγματος. Τα ελατήρια στον ενεργοποιητή συμπίεζονται με τη χρήση των μακρικών παξιμαδιών και κοχλιών σύσφιξης.

Για να εκτονωθεί η συμπίεση των ελατηρίων στον ενεργοποιητή, προχωρήστε ως εξής:

1. Ξεβιδώστε και αφαιρέστε το κοντά περικόχλιο (μαζί με τις ροδέλες) στα κελύφη διαφράγματος.
2. Χαλαρώστε τα μακριά περικόχλια και τους κοχλίες σύσφιξης στα κελύφη διαφράγματος ομοίμορφα και με σταυρωτή σειρά για να εκτονώσετε σταδιακά τη συμπίεση ελατηρίου. Κρατήστε σταθερή την κεφαλή του κοχλία με κατάλληλο εργαλείο και εφαρμόστε τη ροπή σύσφιξης στα περικόχλια.

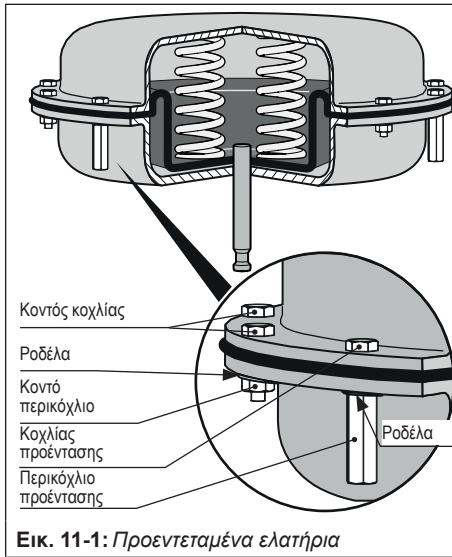

12 ΕΠΙΣΚΕΥΕΣ

Εάν ο ενεργοποιητής δεν λειτουργεί σωστά, σύμφωνα με τον τρόπο που ορίστηκε αρχικά το μέγεθός του ή εάν δεν λειτουργεί καθόλου, είναι ελαττωματικός και πρέπει να επισκευαστεί ή να αλλαχτεί.

❗ ΕΙΔΟΠΟΙΗΣΗ

Κίνδυνος βλάβης στον ενεργοποιητή λόγω λανθασμένης εργασίας συντήρησης ή επισκευής.

- ➔ Μην εκτελέσετε οποιαδήποτε εργασία επισκευής μόνοι σας.
- ➔ Επικοινωνήστε με το Τμήμα Εξυπηρέτησης μετά την πώληση της SAMSON για εργασίες επισκευής.

12.1 Επιστροφή συσκευών στη SAMSON

Οι ελαττωματικές συσκευές μπορούν να επιστραφούν στην SAMSON για επισκευή. Προχωρήστε όπως περιγράφεται παρακάτω για να επιστρέψετε συσκευές:

1. Ισχύουν εξαιρέσεις αναφορικά με ορισμένα ειδικά μοντέλα συσκευών
 ► www.samsunggroup.com > Σέρβις και Υποστήριξη > Εξυπηρέτηση μετά την πώληση.
2. Αποστέλλετε e-mail στη διεύθυνση
 ► retouren@samsunggroup.com για να εγγράψετε την αποστολή επιστροφής, συμπεριλαμβάνοντας τις ακόλουθες πληροφορίες:

- Τύπος
- Αρ. είδους
- Παραμετροποίηση-Ταυτότητα
- Αρχική παραγγελία
- Συμπληρωμένη Δήλωση Μόλυνσης, την οποία μπορείτε να λάβετε από τον ιστότοπο της εταιρείας στη διεύθυνση ► www.samsunggroup.com > Σέρβις και Υποστήριξη > Εξυπηρέτηση μετά την πώληση.

Η εταιρεία, αφού ελέγξει την εγγραφή σας, θα σας αποστείλει μια εξουσιοδότηση επιστροφής εμπορευμάτων (RMA).

3. Επισυνάψτε την RMA (μαζί με τη Δήλωση Μόλυνσης) στο εξωτερικό της αποστολής σας, έτσι ώστε τα έγγραφα να είναι ευδιάκριτα.
4. Στείλτε την αποστολή στη διεύθυνση που παρέχεται στην RMA.

ℹ Σημείωση

Μπορείτε να βρείτε περισσότερες πληροφορίες για την επιστροφή συσκευών και τον τρόπο χειρισμού τους στην ενότητα
 ► www.samsunggroup.com > Σέρβις και Υποστήριξη > Εξυπηρέτηση μετά την πώληση.

13 Απόρριψη

- Τηρείτε τους τοπικούς, εθνικούς και διεθνείς κανονισμούς σχετικά με τα απορρίμματα.
- Μην απορρίπτετε τα εξαρτήματα, τα λιπαντικά και τις επιβλαβείς ουσίες μαζί με τα οικιακά απόβλητα.

14 Πιστοποιητικά

Οι δηλώσεις ενσωμάτωσης σύμφωνα με την Οδηγία για τα Μηχανήματα 2006/42/EK και την Οδηγία 2008 αρ. 1597 Κανονισμοί για την Παροχή Μηχανών (Ασφάλεια) 2008 για τον Πνευματικό Ενεργοποιητή Τύπου 3271 με εμβαδόν ενεργοποιητή 1400-60 cm² περιέχονται στις ακόλουθες σελίδες.

Τα πιστοποιητικά που παρουσιάζονται είναι επίκαιρα κατά τη χρονική στιγμή δημοσίευσης. Τα πιο πρόσφατα πιστοποιητικά είναι διαθέσιμα στον ιστότοπό μας: ► www.samsongroup.com > *Products & Applications* > *Product selector* > *Actuators* > *3271*

Άλλα προαιρετικά πιστοποιητικά είναι διαθέσιμα κατόπιν αιτήματος.

DECLARATION OF INCORPORATION TRANSLATION



Declaration of Incorporation in Compliance with Machinery Directive 2006/42/EC

For the following products:

Type 3271 and Type 3277 Actuators

We certify that the Type 3271 and Type 3277 Actuators are partly completed machinery as defined in the Machinery Directive 2006/42/EC and that the safety requirements stipulated in Annex I, 1.1.2, 1.1.3, 1.1.5, 1.3.2, 1.3.4 and 1.3.7 are observed. The relevant technical documentation described in Annex VII, part B has been compiled.

Products we supply must not be put into service until the final machinery into which it is to be incorporated has been declared in conformity with the provisions of the Machinery Directive 2006/42/EC.

Operators are obliged to install the products observing the accepted industry codes and practices (good engineering practice) as well as the mounting and operating instructions. Operators must take appropriate precautions to prevent hazards that could be caused by the signal pressure and moving parts in/on the actuator.

The permissible limits of application and mounting instructions for the products are specified in the associated data sheets as well as the mounting and operating instructions; the documents are available in electronic form on the Internet at www.samson.de.

For product descriptions of the actuators, refer to:

- Types 3271 and 3277 Actuators: Mounting and Operating Instructions EB 8310-X

Referenced technical standards and/or specifications:

- VCI, VDMA, VGB: "Leitfaden Maschinenrichtlinie (2006/42/EG) – Bedeutung für Armaturen, Mai 2018" [German only]
- VCI, VDMA, VGB: "Zusatzdokument zum „Leitfaden Maschinenrichtlinie (2006/42/EG) – Bedeutung für Armaturen vom Mai 2018" [German only], based on DIN EN ISO 12100:2011-03

Comments:

- See mounting and operating instructions for residual hazards.
- Also observe the referenced documents listed in the mounting and operating instructions.

Persons authorized to compile the technical file:

SAMSON AG, Weismüllerstraße 3, 60314 Frankfurt am Main, Germany
Frankfurt am Main, 1 October 2019



Dr. Michael Heß
Director
Product Management and Technical Sales



Peter Scheermesser
Director
Product Upgrades and ETO Valves and Actuators

Revision no. 00



Declaration of Incorporation of Partly Completed Machinery

in accordance with Schedule 2 Part 2 Annex II, section 1.B. of the Directive 2008 No. 1597 Supply of Machinery (Safety) Regulations 2008

For the following product:

Type 3271 and Type 3277 Actuators

We certify that the Type 3271 and Type 3277 Actuators are partly completed machinery as defined in the Directive 2008 No. 1597 Supply of Machinery (Safety) Regulations 2008 and that the safety requirements stipulated in Annex I, 1.1.2, 1.1.3, 1.1.5, 1.3.2, 1.3.4 and 1.3.7 are observed. The relevant technical documentation described in Annex VII, (Part 7 of Schedule 2) part B has been compiled.

Products we supply must not be put into service until the final machinery into which it is to be incorporated has been declared in conformity with the provisions of the Directive 2008 No. 1597 Supply of Machinery (Safety) Regulations 2008.

Operators are obliged to install the products observing the accepted industry codes and practices (good engineering practice) as well as the mounting and operating instructions. Operators must take appropriate precautions to prevent hazards that could be caused by the process medium and operating pressure in the valve as well as by the signal pressure and moving parts.

The permissible limits of application and mounting instructions for the products are specified in the associated mounting and operating instructions; the documents are available in electronic form on the Internet at www.samsongroup.com.

For product descriptions refer to:

- Types 3271 and 3277 Actuators: Mounting and Operating Instructions EB 8310-X

Referenced technical standards and/or specifications:

- VCI, VDMA, VGB: "Leitfaden Maschinenrichtlinie (2006/42/EG) – Bedeutung für Armaturen, Mai 2018" [German only]
- VCI, VDMA, VGB: "Zusatzdokument zum Leitfaden Maschinenrichtlinie (2006/42/EG) – Bedeutung für Armaturen vom Mai 2018" [German only], based on DIN EN ISO 12100:2011-03

Comments:

- See mounting and operating instructions for residual hazards.
- Also observe the referenced documents listed in the mounting and operating instructions.

Persons authorized to compile the technical file:

SAMSON AG, Weismüllerstraße 3, 60314 Frankfurt am Main, Germany
Frankfurt am Main, 13 December 2021

Stephan Giesen
Director
Product Management

Peter Scheermesser
Director
Product Life Cycle Management and ETO
Development for Valves and Actuators

Revision 00

15 Παράρτημα

15.1 Ροπές σύσφιξης, λιπαντικά και εργαλεία

► AB 0100 για εργαλεία, ροπές σύσφιξης και λιπαντικά

15.2 Ανταλλακτικά

1	Επάνω κέλυφος του διαφράγματος	23	Εξάγωνο περικόχλιο (προένταση)
2	Κάτω κέλυφος του διαφράγματος	24	Βιδωτό πώμα.
4	Διάφραγμα	25	Ροδέλα
5	Έλασμα διαφράγματος	26/27	Σφιγκτήρας συνδέσμου στελέχους
6	Σφιγκτήρας κολάρου	29	Βίδα με εξάγωνη κεφαλή
7	Στέλεχος ενεργοποιητή	40	Ακτινικός δακτύλιος του άξονα
8	Δακτυλιοειδές περικόχλιο	41	Δακτύλιος ψήκτρας
9	Εξαγωνικό περικόχλιο	42	Ξηρό έδρανο
10	Ελατήριο	50	Επάνω στέλεχος ενεργοποιητή
11	Ελατήριο	73	Κάλυμμα
12	Ελατήριο	74	Ασφαλιστικό περικόχλιο
13	Ελατήριο	75	Επάνω κέλυφος διαφράγματος (με περιοριστής διαδρομής)
16	Πώμα εξαερισμού	82	Περικόχλιο συγκράτησης
18	Μαστός	87	Εξάρτημα απόστασης ¹⁾
19	Συμπιεστής στο σφιγκτήρα κολάρου (6)	98	Περικόχλιο ρύθμισης
20	Εξαγωνικός κοχλίας	100	Πινακίδα
21	Εξαγωνικό περικόχλιο	101	Ετικέτα (προένταση)
22	Κοχλίας με εξάγωνη κεφαλή (προένταση)	140	Βιδωτός κρίκος
		160*	Προστατευτικό σκόνης (προαιρετικά)

¹⁾ Κατεύθυνση ενέργειας μόνο "σύμπτυξη στελέχους"

Παράρτημα

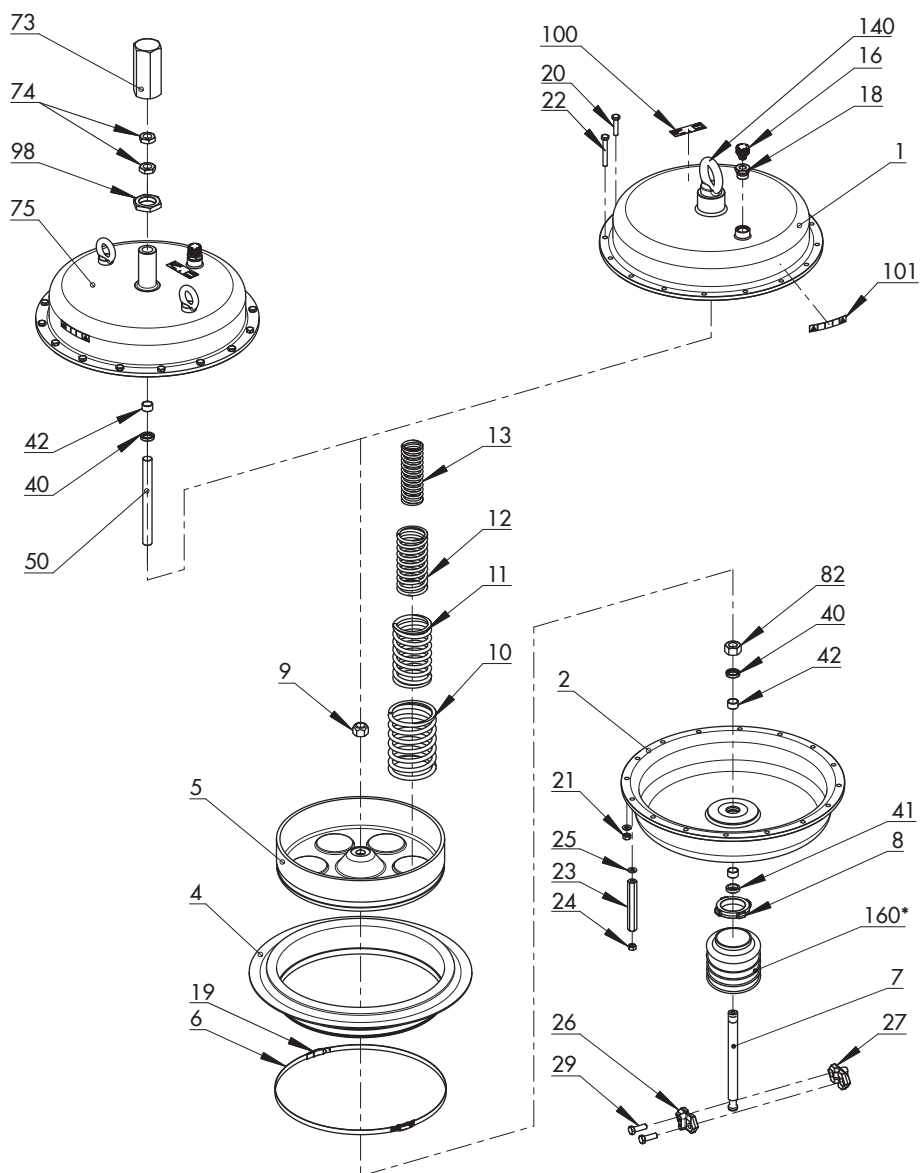

15.3 Εξυπηρέτηση μετά την πώληση

Επικοινωνήστε με την εξυπηρέτηση μετά την πώληση για υποστήριξη σχετικά με τις εργασίες συντήρησης και επισκευής ή όταν προκύπτουν βλάβες ή ελαττώματα.

Διεύθυνση ηλεκτρονικού ταχυδρομείου

Μπορείτε να επικοινωνήσετε με την εξυπηρέτηση μετά την πώληση στη διεύθυνση aftersaleservice@samsongroup.com.

Διευθύνσεις της SAMSON AG και των θυγατρικών της

Οι διευθύνσεις της SAMSON AG, των θυγατρικών, των αντιπροσώπων και των εγκαταστάσεων συντήρησης σε όλο τον κόσμο βρίσκονται στον ιστότοπο της εταιρείας (www.samsongroup.com) ή σε όλους τους καταλόγους προϊόντων της SAMSON.

Απαιτούμενες προδιαγραφές

Υποβάλλετε τις ακόλουθες λεπτομέρειες:

- Αριθμός παραγγελίας και αριθμός θέσης στην παραγγελία
- Τύπος, αριθμός μοντέλου, εμβαδόν ενεργοποιητή, διαδρομή, κατεύθυνση ενέργειας και εύρος αναφοράς (π.χ. 0,2 έως 1 bar) ή το εύρος λειτουργίας του ενεργοποιητή
- Ονομασία τύπου εγκατεστημένης βαλβίδας (εάν εφαρμόζεται)
- Σχεδιάγραμμα εγκατάστασης

15.4 Πληροφορίες για την περιοχή πωλήσεων ΗΒ

Οι παρακάτω πληροφορίες ανταποκρίνονται στους Κανονισμούς 2016 αρ.1105 Εξοπλισμός Πίεσης (Ασφάλεια) Κανονισμοί 2016, ΝΟΜΙΚΑ ΟΡΓΑΝΑ, 2016 αρ. 1105 (σήμανση UKCA). Δεν ισχύει για τη Βόρεια Ιρλανδία.

Εισαγωγέας

SAMSON Controls Ltd

Perrywood Business Park

Honeycrock Lane

Redhill, Surrey RH1 5JQ

Τηλέφωνο: +44 1737 766391

E-mail: sales-uk@samsongroup.com

Ιστοσελίδα: uk.samsongroup.com

EB 8310-3 EL



SAMSON AKTIENGESELLSCHAFT

Weismüllerstraße 3 · 60314 Frankfurt am Main, Γερμανία

Τηλέφωνο: +49 69 4009-0 · Fax: +49 69 4009-1507

samson@samsongroup.com · www.samsongroup.com